

**FS-9130DN  
FS-9530DN**

# **Betjeningsvejledning**

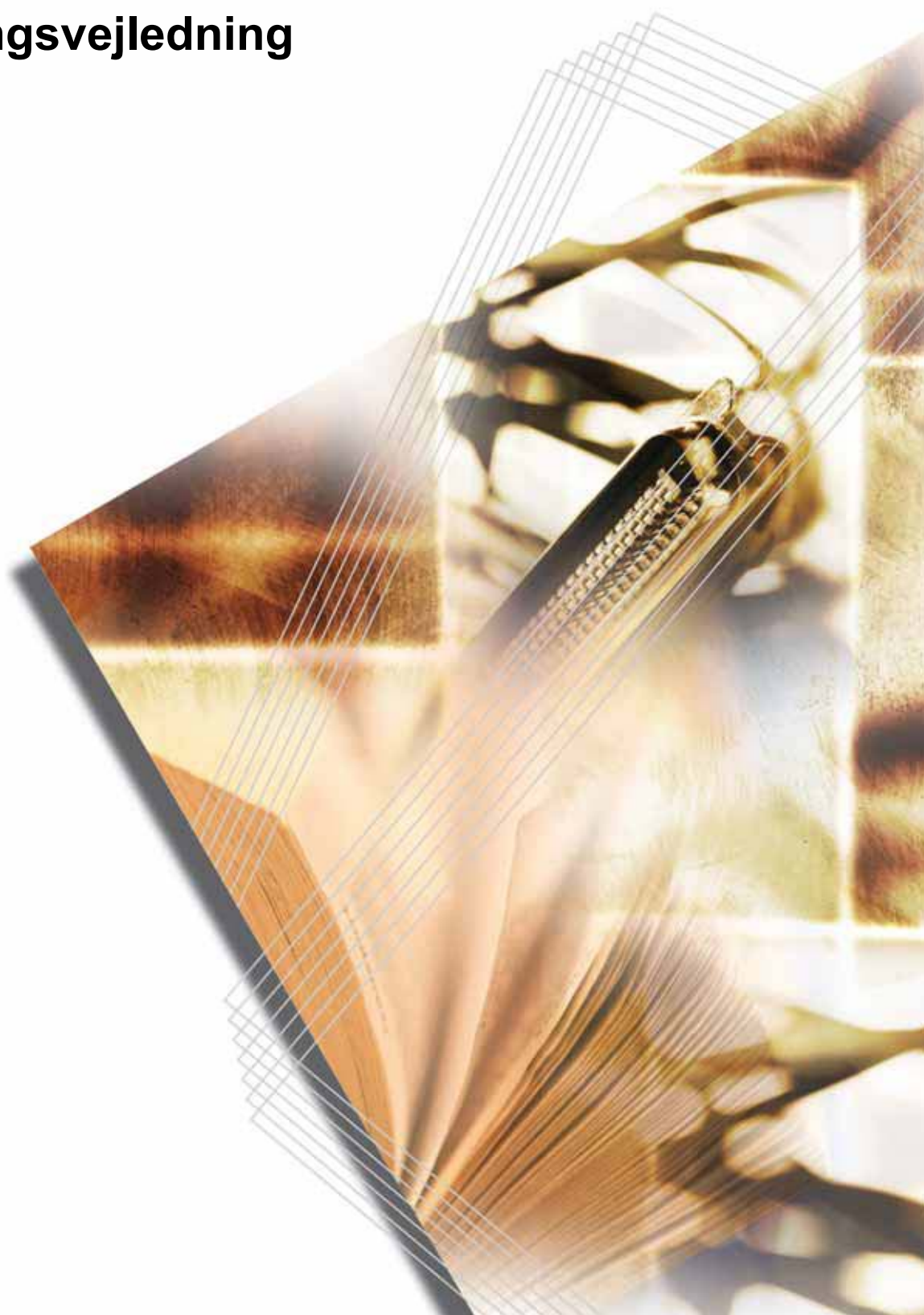



---

# Indholdsfortegnelse

<b>1</b>	<b>Maskinens dele.....</b>	<b>1-1</b>
	Komponenter på printerens forside .....	1-2
	Komponenter på printerens venstre side og bagside .....	1-3
	Komponenter på printerens højre side .....	1-4
<b>2</b>	<b>Udskrivning .....</b>	<b>2-1</b>
	Indlæsning af printerdriver .....	2-2
	Udskrivning fra softwareprogram .....	2-3
<b>3</b>	<b>Vedligeholdelse .....</b>	<b>3-1</b>
	Generelle oplysninger .....	3-2
	Udskiftning af tonerbeholder .....	3-3
	Rengøring af printer .....	3-9
<b>4</b>	<b>Problemløsning.....</b>	<b>4-1</b>
	Generelle retningslinjer .....	4-2
	Problemer med udskriftskvalitet .....	4-4
	Indikatorer og meddelelser .....	4-7
	Udredning af papirstop .....	4-14
<b>5</b>	<b>Specifikationer .....</b>	<b>5-1</b>



---

# Juridiske og sikkerhedsmæssige oplysninger

---

**FORSIGTIG: KYOCERA MITA CORPORATION PÅTAGER SIG IKKE ANSVAR FOR SKADER, DER SKYLDES FORKERT INSTALLATION.**

---

## Erklæring om software

SOFTWARE, DER BENYTTES SAMMEN MED DENNE PRINTER, SKAL UNDERSTØTTE PRINTERENS EMULERINGSTILSTAND. Printeren er fabriksindstillet til at emulere PCL. Emuleringstilstanden kan ændres.

## Bemærk:

Der tages forbehold for ændringer af oplysningerne i denne vejledning uden forudgående varsel. Der kan blive tilføjet sider i senere udgaver. Brugeren bedes ignorere eventuelle tekniske unøjagtigheder eller typografiske fejl i denne udgave.

Kyocera Mita Corporation påtager sig intet ansvar for ulykker, der måtte opstå, mens brugeren følger anvisningerne i denne vejledning. Kyocera Mita Corporation påtager sig intet ansvar for mangler i printerens firmware (indholdet af printerens skrivebeskyttede hukommelse).

Denne vejledning og alle emner, der sælges eller leveres sammen med eller i forbindelse med salget af denne Page Printer, og som kan beskyttes af ophavsret, er beskyttet af ophavsret. Alle rettigheder forbeholdes. Denne vejledning eller dele af den samt andre emner, der kan beskyttes af ophavsret, må ikke kopieres eller på anden måde gengives uden forudgående skriftligt samtykke fra Kyocera Mita Corporation. Hvis der fremstilles kopier af dele af eller hele denne vejledning, skal eventuelle emner, som kan beskyttes af ophavsret, indeholde samme oplysninger om ophavsret som det materiale, der kopieres.

---

## Oplysninger om handelsbetegnelser

PRESCRIBE er et registreret varemærke, der tilhører Kyocera Corporation. KPDL og KIR (Kyocera Image Refinement) er varemærker, der tilhører Kyocera Corporation.

Hewlett-Packard, PCL og PJI er registrerede varemærker, der tilhører Hewlett-Packard Company. Centronics er en handelsbetegnelse for Centronics Data Computer Inc. PostScript er et registreret varemærke, der tilhører Adobe Systems Incorporated. Macintosh er et registreret varemærke, der tilhører Apple Computer, Inc. Microsoft, Windows og Windows NT er registrerede varemærker, der tilhører Microsoft Corporation. Microsoft Windows Server er et varemærke, der tilhører Microsoft Corporation. PowerPC er et varemærke, der tilhører International Business Machines Corporation. CompactFlash er et varemærke, der tilhører SanDisk Corporation. ENERGY STAR er et mærke, der er registreret i USA. Alle andre firmanavne og produktnavne er registrerede varemærker eller varemærker, der tilhører de respektive virksomheder.

Dette produkt bruger PeerlessPrintXL, der giver HP LaserJet-kompatibel PCL 6-sprogemulering. PeerlessPrintXL er et varemærke, der tilhører Peerless Systems Corporation, 2381 Rosecrans Ave. El Segundo, CA 90245, USA.

Dette produkt er udviklet ved hjælp af Tornado™-realtidsoperativsystemet og -værktøjerne fra Wind River Systems.

Dette produkt indeholder UFST™ og MicroType® fra Monotype Imaging Inc.

## USB



Dette produkt er certificeret af USB Implementers Forum, Inc.

### IBM Program License Agreement

Følgende information er med vilje på engelsk.

THE DEVICE YOU HAVE PURCHASED CONTAINS ONE OR MORE SOFTWARE PROGRAMS ("PROGRAMS") WHICH BELONG TO INTERNATIONAL BUSINESS MACHINES CORPORATION ("IBM"). THIS DOCUMENT DEFINES THE TERMS AND CONDITIONS UNDER WHICH THE SOFTWARE IS BEING LICENSED TO YOU BY IBM. IF YOU DO NOT AGREE WITH THE TERMS AND CONDITIONS OF THIS LICENSE, THEN WITHIN 14 DAYS AFTER YOUR ACQUISITION OF THE DEVICE YOU MAY RETURN THE DEVICE FOR A FULL REFUND. IF YOU DO NOT SO RETURN THE DEVICE WITHIN THE 14 DAYS, THEN YOU WILL BE ASSUMED TO HAVE AGREED TO THESE TERMS AND CONDITIONS.

The Programs are licensed not sold. IBM, or the applicable IBM country organization, grants you a license for the Programs only in the country where you acquired the Programs. You obtain no rights other than those granted you under this license.

The term "Programs" means the original and all whole or partial copies of it, including modified copies or portions merged into other programs. IBM retains title to the Programs. IBM owns, or has licensed from the owner, copyrights in the Programs.

#### 1. License

Under this license, you may use the Programs only with the device on which they are installed and transfer possession of the Programs and the device to another party.

If you transfer the Programs, you must transfer a copy of this license and any other documentation to the other party. Your license is then terminated. The other party agrees to these terms and conditions by its first use of the Program.

You may not:

- 1** use, copy, modify, merge, or transfer copies of the Program except as provided in this license;
- 2** reverse assemble or reverse compile the Program; or
- 3** sublicense, rent, lease, or assign the Program.

---

## 2. Limited Warranty

The Programs are provided "AS IS."

THERE ARE NO OTHER WARRANTIES COVERING THE PROGRAMS (OR CONDITIONS), EXPRESS OR IMPLIED, INCLUDING, BUT NOT LIMITED TO, THE IMPLIED WARRANTIES OF MERCHANTABILITY AND FITNESS FOR A PARTICULAR PURPOSE.

Some jurisdictions do not allow the exclusion of implied warranties, so the above exclusion may not apply to you.

## 3. Limitation of Remedies

IBM's entire liability under this license is the following:

For any claim (including fundamental breach), in any form, related in any way to this license, IBM's liability will be for actual damages only and will be limited to the greater of:

- 1 the equivalent of U.S. \$25,000 in your local currency; or
- 2 IBM's then generally available license fee for the Program

This limitation will not apply to claims for bodily injury or damages to real or tangible personal property for which IBM is legally liable.

IBM will not be liable for any lost profits, lost savings, or any incidental damages or other economic consequential damages, even if IBM, or its authorized supplier, has been advised of the possibility of such damages. IBM will not be liable for any damages claimed by you based on any third party claim. This limitation of remedies also applies to any developer of Programs supplied to IBM. IBM's and the developer's limitations of remedies are not cumulative. Such developer is an intended beneficiary of this Section. Some jurisdictions do not allow these limitations or exclusions, so they may not apply to you.

## 4. General

You may terminate your license at any time. IBM may terminate your license if you fail to comply with the terms and conditions of this license. In either event, you must destroy all your copies of the Program. You are responsible for payment of any taxes, including personal property taxes, resulting from this license. Neither party may bring an action, regardless of form, more than two years after the cause of action arose. If you acquired the Program in the United States, this license is governed by the laws of the State of New York. If you acquired the Program in Canada, this license is governed by the laws of the Province of Ontario. Otherwise, this license is governed by the laws of the country in which you acquired the Program.

---

## Anerkendelse af fontvaremærker

Alle indbyggede fonte i denne printer er givet i licens fra Monotype Imaging Inc.

Helvetica, Palatino og Times er registrerede varemærker, der tilhører Linotype-Hell AG. ITC Avant Garde Gothic, ITC Bookman, ITC Zapf Chancery og ITC Zapf Dingbats er registrerede varemærker, der tilhører International Typeface Corporation.

## Monotype Imaging License Agreement

Følgende information er med vilje på engelsk.

- 1 "Software" shall mean the digitally encoded, machine readable, scalable outline data as encoded in a special format as well as the UFST Software.
- 2 You agree to accept a non-exclusive license to use the Software to reproduce and display weights, styles and versions of letters, numerals, characters and symbols ("Typefaces") solely for your own customary business or personal purposes at the address stated on the registration card you return to Monotype Imaging. Under the terms of this License Agreement, you have the right to use the Fonts on up to three printers. If you need to have access to the fonts on more than three printers, you need to acquire a multi-user license agreement which can be obtained from Monotype Imaging. Monotype Imaging retains all rights, title and interest to the Software and Typefaces and no rights are granted to you other than a License to use the Software on the terms expressly set forth in this Agreement.
- 3 To protect proprietary rights of Monotype Imaging, you agree to maintain the Software and other proprietary information concerning the Typefaces in strict confidence and to establish reasonable procedures regulating access to and use of the Software and Typefaces.
- 4 You agree not to duplicate or copy the Software or Typefaces, except that you may make one backup copy. You agree that any such copy shall contain the same proprietary notices as those appearing on the original.
- 5 This License shall continue until the last use of the Software and Typefaces, unless sooner terminated. This License may be terminated by Monotype Imaging if you fail to comply with the terms of this License and such failure is not remedied within thirty (30) days after notice from Monotype Imaging. When this License expires or is terminated, you shall either return to Monotype Imaging or destroy all copies of the Software and Typefaces and documentation as requested.
- 6 You agree that you will not modify, alter, disassemble, decrypt, reverse engineer or decompile the Software.

- 
- 7** Monotype Imaging warrants that for ninety (90) days after delivery, the Software will perform in accordance with Monotype Imaging-published specifications, and the diskette will be free from defects in material and workmanship. Monotype Imaging does not warrant that the Software is free from all bugs, errors and omissions.
  - 8** THE PARTIES AGREE THAT ALL OTHER WARRANTIES, EXPRESSED OR IMPLIED, INCLUDING WARRANTIES OF FITNESS FOR A PARTICULAR PURPOSE AND MERCHANTABILITY, ARE EXCLUDED.
  - 9** Your exclusive remedy and the sole liability of Monotype Imaging in connection with the Software and Typefaces is repair or replacement of defective parts, upon their return to Monotype Imaging.
  - 10** IN NO EVENT WILL MONOTYPE IMAGING BE LIABLE FOR LOST PROFITS, LOST DATA, OR ANY OTHER INCIDENTAL OR CONSEQUENTIAL DAMAGES, OR ANY DAMAGES CAUSED BY ABUSE OR MISAPPLICATION OF THE SOFTWARE AND TYPEFACES.
  - 11** Massachusetts U.S.A. law governs this Agreement.
  - 12** You shall not sublicense, sell, lease, or otherwise transfer the Software and/or Typefaces without the prior written consent of Monotype Imaging.
  - 13** Use, duplication or disclosure by the Government is subject to restrictions as set forth in the Rights in Technical Data and Computer Software clause at FAR 252-227-7013, subdivision (b)(3)(ii) or subparagraph (c)(1)(ii), as appropriate. Further use, duplication or disclosure is subject to restrictions applicable to restricted rights software as set forth in FAR 52.227-19 (c)(2).
  - 14** YOU ACKNOWLEDGE THAT YOU HAVE READ THIS AGREEMENT, UNDERSTAND IT, AND AGREE TO BE BOUND BY ITS TERMS AND CONDITIONS. NEITHER PARTY SHALL BE BOUND BY ANY STATEMENT OR REPRESENTATION NOT CONTAINED IN THIS AGREEMENT. NO CHANGE IN THIS AGREEMENT IS EFFECTIVE UNLESS WRITTEN AND SIGNED BY PROPERLY AUTHORIZED REPRESENTATIVES OF EACH PARTY. BY OPENING THIS DISKETTE PACKAGE, YOU AGREE TO ACCEPT THE TERMS AND CONDITIONS OF THIS AGREEMENT.

---

## Overholdelse af regelsæt

### Sikkerhedsoplysninger

**FARE: CLASS 3B LASERSTRÅLING NÅR ÅBEN. UNDGÅ DIREKTE UDSÆTTELSE FOR STRÅLING.**

---

**FORSIGTIG:** Brug af andre reguleringsenheder, tilpasninger eller procedurer end de, der er beskrevet heri, kan medføre farlig stråling.

---

### Radiofrekvens

Denne maskine indeholder en senderenhed. Vi, producenten (Kyocera Corporation), erklærer hermed, at dette udstyr, (Page Printer) model FS-9130DN og FS-9530DN, overholder de væsentlige krav og andre relevante bestemmelser fastlagt i EU-direktiv 1999/5/EC.

### Radio Tag-teknologi

Visse lande har lovbestemmelser ang. den Radio Tag-teknologi, som anvendes i dette udstyr til at indentificere tonerbeholderen, og brugen af udstyret kan derfor være underlagt begrænsninger.

## Advarselsmærkater

Af sikkerhedshensyn er der placeret advarselsmærkater følgende steder på kopimaskinen. Vær forsigtig, når du udreder papirstop eller udskifter toner, for at undgå brand eller elektrisk stød.

**BEMÆRK:** Fjern ikke disse mærkater.

<b>CAUTION</b> EXTREMELY HOT SURFACE Avoid contact.	<b>ATTENTION</b> SURFACE TRÈS CHAUDE	<b>VORSICHT</b> SEHR HEISSE OBERFLÄCHE	<b>PRECAUCION</b> SUPERFICIE SUMAMENTE CALENTE	<b>CAUTELA</b> SUPERFICIE ESTREMAMENTE CALDA Evitare il contatto.	<b>ВНИМАНИЕ</b> Поверхность очень горячая. Не дотрагиваться.	<b>注意</b> 表面炽熱。 避免触碰。	<b>注意</b> 表面燒熱。 避免觸碰。	
---	--	--	--	---	--	-----------------------------	-----------------------------	--

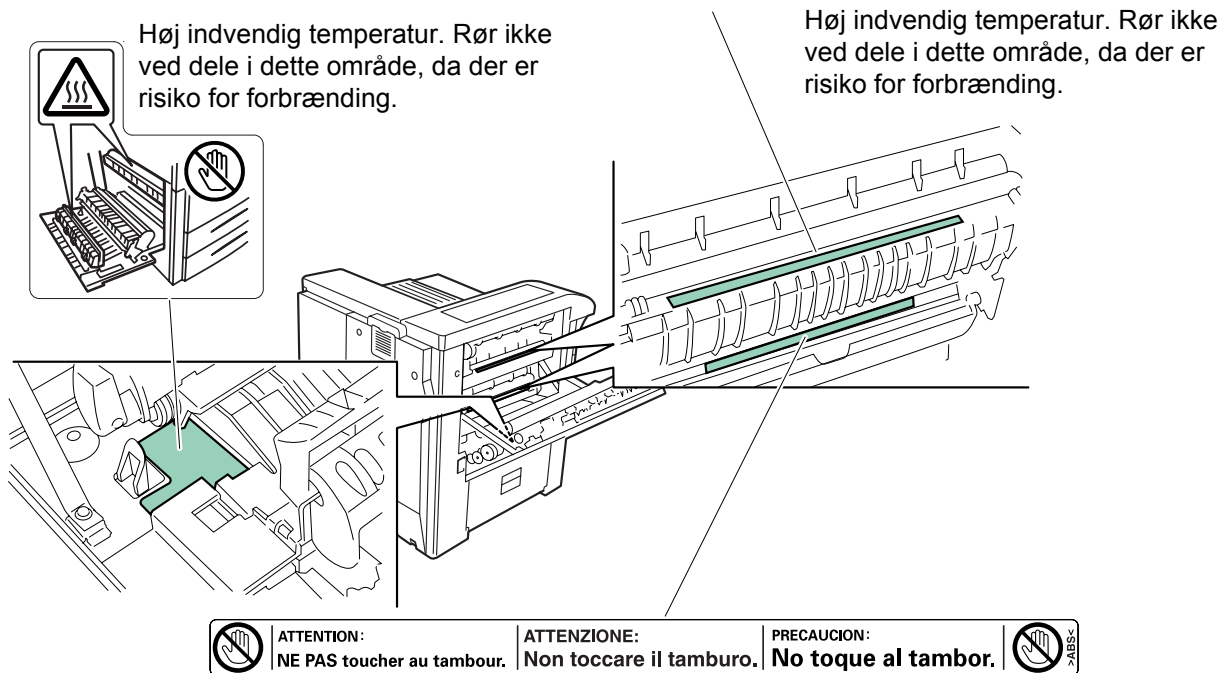

Forsøg ikke at brænde toner og tonerbeholder. Farlige gnister kan forårsage forbrændinger.

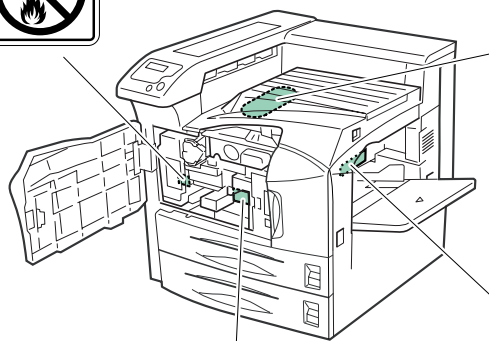

**← DANGER**  
LASER RADIATION WHEN  
DEVELOPER UNIT IS  
REMOVED. AVOID DIRECT  
EXPOSURE TO BEAM.

Mærkat inde i printeren (advarsel om laserstråling)

<b>DANGER</b>	· LASER RADIATION WHEN OPEN. AVOID DIRECT EXPOSURE TO BEAM.
<b>ATTENTION</b>	· RAYONNEMENT LASER EN CAS D'OUVERTURE. EXPOSITION DANGEREUSE AU FASCIAU.
<b>VORSICHT</b>	· LASERSTRAHLUNG, WENN ABDECKUNG GEOFFNET. NICHT DEM STRAHL AUSSETZEN.
<b>ATTENZIONE</b>	· RADIAZIONE LASER IN CASO DI APERTURA. EVITARE L'ESPOSIZIONE AL FASCIO.
<b>PRECAUCION</b>	· RADIAZIONE LASER CUANDO SE ABRE. EVITAR EXPONERSE AL RAYO.
<b>VARO!</b>	· AVATTAESSA OLET ALTIINNA LASERSÄTEILYLLE. ÄLÄ KATSO SÄTEESEEN.
	警告 · この(レ)の内部ではレーザー光が照射されています。 レーザー光にさらされないようご注意ください。 警告 · 开蓋時、可能有激光外泄！应避免激光直接照射。 警告 · 内部雷射放射中、請勿隨意打開蓋子。



Flytter maskinens indre dele. Kan forårsage personskade. Rør ikke ved bevægende dele.

For Europa, Asien,  
og andre lande

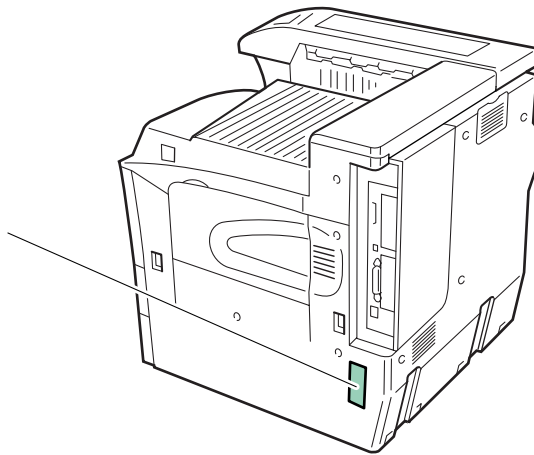

## Ozonkoncentration

Printerne danner ozongas (O<sub>3</sub>), som kan blive koncentreret på installationsstedet og medføre en ubehagelig lugt. Det anbefales at placere printeren et sted med tilstrækkelig ventilation for at holde koncentrationen af ozongas under 0,1 ppm.

## Direktiv om CE-mærkning

I overensstemmelse med Rådets direktiv 89/336/EEC, 73/23/EEC og 1999/5/EC

Producent: Kyocera Mita Corporation

Producentens adresse: 2-28, 1-Chome, Tamatsukuri, Chuo-ku, Osaka, 540-8585, Japan

Erklærer, at dette produkt

Produktnavn: Page Printer

Modelnummer: FS-9130DN/FS-9530DN (testet med tilbehør, der udvider printerens funktioner: Dual papirføder PF-700, papirføder til store mængder PF-750, dokumentefterbehandler DF-710/DF-730, pjeceenhed BF-710, postboks MT-710 og hulningsenhed PH-5A).

---

Overholder følgende produktspecifikationer:

EN 55 022:1998+A1:2000+A2:2003 Class B

EN 61 000-3-2:2000

EN 61 000-3-3:1995+A1:2001

EN 55 024:1998+A1:2001+A2:2003

EN 60 950-1:2001+A11

EN 60 825-1:1994+A1+A2

EN 300330-1

EN 300330-2

Producenten og producentens salgsselskaber er i besiddelse af følgende tekniske dokumentation til brug for den undersøgelse, der kan blive foretaget af de involverede myndigheder.

Brugervejledning, der overholder de relevante specifikationer.

Tekniske tegninger.

Beskrivelser af de procedurer, der sikrer overholdelse.

Andre tekniske oplysninger.

## **EN ISO 7779**

Maschinenlärminformations-Verordnung 3. GPSGV, der höchste Schalldruckpegel beträgt 70 dB (A) oder weniger gemäß EN ISO 7779.

## **Ansvarsfraskrivelse**

Kyocera Mita påtager sig intet ansvar over for kunder, andre personer eller enheder med hensyn til tab eller skade direkte eller indirekte forårsaget eller angiveligt forårsaget af udstyr solgt eller leveret af os, inklusive men ikke begrænset til afbrydelse af service, tab af omsætning eller af forventet overskud, eller følgeskader opstået ved brug eller betjening af udstyret eller softwaren.

## Energy Star Program



Vi har som ENERGY STAR-partner fastslået, at dette produkt overholder ENERGY STAR-retningslinjerne for energieffektivitet.

Det grundlæggende formål med ENERGY STAR Program er at reducere miljøforureningen ved at opfordre til produktion og salg af udstyr med en mere effektiv energiudnyttelse.

Printeren er forsynet med en energisparefunktion, der overholder standarderne i ENERGY STAR Program. Denne funktion gør det muligt at reducere printerens strømforbrug. Den største strømbesparelse opnås ved at slukke for strømmen til printeren, når den ikke benyttes over en længere tidsperiode.

Denne vejledning indeholder flere oplysninger om den tidsindstillede energisparerfunktion og printerens strømforbrug.

Der findes følgende startindstillinger og strømbesparelse for den tidsindstillede energisparerfunktion:

	<b>FS-9130DN</b>	<b>FS-9530DN</b>
Startindstilling for automatisk energisparer	15 minutter (60 minutter)	15 minutter (60 minutter)
Strømforbrug for automatisk energisparer	4,5W (40W)	4,5W (75W)

( ): Retningslinjer for ENERGY STAR-program

---

## Læs denne betjeningsvejledning, inden du tager maskinen i brug. Opbevar den i nærheden af maskinen, så du hurtigt kan slå op i den.

Symboler i vejledningen og på maskinens dele er sikkerhedsadvarsler, der har til formål at beskytte brugeren, andre personer og omgivende objekter og sikre korrekt og sikker brug af maskinen. Symbolerne og deres betydning vises nedenfor.



**FARE:** Angiver, at manglende eller forkert overholdelse af de pågældende punkter sandsynligvis vil medføre alvorlig personskade eller endog dødsfald.



**ADVARSEL:** Angiver, at manglende eller forkert overholdelse af de pågældende punkter kan forårsage alvorlig personskade eller endog dødsfald.



**FORSIGTIG:** Angiver, at manglende eller forkert overholdelse af de pågældende punkter kan medføre personskade eller mekanisk skade.

---

## Symboler

Følgende symboler angiver, at det pågældende afsnit indeholder sikkerhedsadvarsler. Punkter, brugeren skal være særlig opmærksom på, er angivet i symbolet.



.... [Generel advarsel]



.... [Advarsel om risiko for elektrisk stød]



.... [Advarsel om høj temperatur]

Følgende symboler angiver, at det pågældende afsnit indeholder oplysninger om forbudte handlinger. I symbolet er angivet nærmere oplysninger om den forbudte handling.



.... [Advarsel om forbudt handling]



.... [Adskillelse forbudt]

Følgende symboler angiver, at det pågældende afsnit indeholder oplysninger om handlinger, der skal udføres. I symbolet er angivet nærmere oplysninger om den obligatoriske handling.



.... [Obligatorisk handling påkrævet]



.... [Tag stikket ud af stikkontakten]



.... [Slut altid maskinen til en stikkontakt med jordforbindelse]

Hvis sikkerhedsadvarslerne i denne betjeningsvejledning er ulæselige, eller selve vejledningen mangler, kan du bestille en ny hos din servicerepræsentant (mod betaling).



## Forholdsregler ved installation

### Omgivelser



### FORSIGTIG:

Placer ikke maskinen på ustabile eller ujævne flader. En ustabil placering kan medføre, at maskinen falder ned eller vælter. Denne situation indebærer en risiko for personskade eller beskadigelse af maskinen.



Undgå fugtige, støvede og smudsige placeringer. Hvis stikket bliver støvet eller snavset, skal du rense det for at undgå brand eller elektrisk stød.



Undgå placering nær radiatorer, elektriske varmeapparater og andre varmekilder og i nærheden af brændbart materiale for at undgå risikoen for brand.



For at holde maskinen kølig og lette vedligeholdelse og udskiftning af dele skal maskinen placeres, så der er plads til at foretage vedligeholdelse, som vist nedenfor. Placer maskinen et sted, hvor der er tilstrækkelig plads omkring den, især ved ventilationsåbninger, så luften kan cirkulere uhindret ud af printeren.

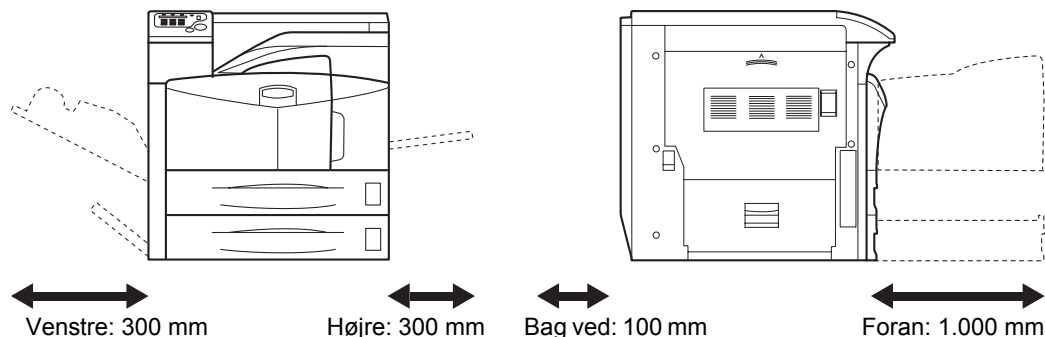

Brug altid hjulbremserne til at stabilisere printeren, når den er sat på plads, så den ikke flytter sig og/eller vælter og medfører skade.



---

## Andre forholdsregler

Uegnede omgivelser kan påvirke sikker betjening af maskinen og maskinens ydelse. Installer printeren i et lokale med god ventilation (anbefalet rumtemperatur: ca. 23°C, luftfugtighed: ca. 60 %), og undgå følgende placeringer for maskinen.

- Placer ikke maskinen i nærheden af et vindue, og udsæt den ikke for direkte sollys.
- Undgå steder med vibrationer.
- Undgå steder med voldsomme temperaturudsving.
- Placer ikke maskinen et sted, hvor den er udsat for en direkte varm eller kold luftstrøm.
- Undgå steder med dårlig ventilation.
- Når hjulstopperne er installeret på printeren, kan flytning af printeren forårsage skade på visse gulvoverflader.

Der frigives en vis mængde ozon under udskrivning, men mængden er ikke sundhedsfarlig. Lugten kan dog være ubehagelig, hvis printeren bruges i lang tid i et lokale med dårlig ventilation, eller hvis der fremstilles ekstraordinært mange udskrifter. Det bedste miljø for udskrivning er et lokale med god ventilation.

---

## Maskinens strømforsyning/jordforbindelse



### ADVARSEL:

Benyt ikke en strømforsyning med en anden spænding end den angivne. Undgå flere tilslutninger i samme stikkontakt. I disse situationer er der risiko for brand eller elektrisk stød.



Sæt netledningen godt fast i stikkontakten. Hvis metalobjekter berører benene på stikket, kan det forårsage brand eller elektrisk stød.



Slut altid maskinen til en stikkontakt med jordforbindelse for at undgå risikoen for brand eller elektrisk stød i tilfælde af en kortslutning. Kontakt din servicerepræsentant, hvis der ikke er mulighed for jordforbindelse.



### Andre forholdsregler

Sæt stikket i en stikkontakt så tæt på maskinen som muligt.

Netledningen fungerer som den primære afbryder for maskinen. Sørg for, at stikkontakten er placeret i nærheden af udstyret, og at der er nem adgang til den.

## Håndtering af plasticposer



### ADVARSEL:

Sørg for, at plasticposer, som benyttes til maskinen, opbevares uden for børns rækkevidde. Plastic kan klæbe sig fast til næse og mund og forårsage kvælning.





## Forholdsregler for brug

### Advarsler i forbindelse med anvendelse af maskinen



#### ADVARSEL:

Placer ikke metalgenstande eller beholdere med væske (vaser, urtepotter, kopper m.v.) på eller i nærheden af maskinen. Der er risiko for brand eller elektrisk stød, hvis disse genstande falder ned i maskinen.



Fjern ikke nogen af dækslerne fra maskinen, da der er risiko for elektrisk stød fra højspændingsdele inde i maskinen.



Undgå at beskadige, åbne eller forsøge at reparere netledningen. Placer ikke tunge genstande på ledningen, og undgå at trække i den, bøje den uforholdsmæssigt meget eller på anden måde beskadige den.



I disse situationer er der risiko for brand eller elektrisk stød.

Forsøg aldrig at reparere eller skille maskinen eller dens dele ad, da det kan medføre brand, elektrisk stød eller beskadigelse af laseren. Hvis laserstrålen blotlægges, kan det medføre blindhed.



Der er risiko for brand eller elektrisk stød, hvis maskinen bliver ekstrem varm, ryger, afgiver en mærkelig lugt, eller der opstår en anden unormal situation. Sluk med det samme for strømmen med afbryderen (O), sørg for at tage netstikket ud af stikkontakten, og kontakt en servicerepræsentant.



Sluk straks for strømmen med afbryderen (O), hvis der falder skadelige genstande, f.eks. hæfteklammer eller væske ned i maskinen. Det er meget vigtigt, at du derefter tager netledningen ud af stikkontakten for at undgå risiko for brand eller elektrisk stød. Kontakt en servicerepræsentant.



Håndter ikke netledningen med våde hænder pga. risiko for elektrisk stød.



Kontakt altid en servicerepræsentant, hvis indvendige dele skal vedligeholdes eller repareres.





## FORSIGTIG:

Træk ikke i netledningen, når du tager den ud af stikkontakten. Hvis der trækkes i netledningen, kan den blive ødelagt og medføre risiko for brand eller elektrisk stød. Tag altid fat om stikket, når du tager netledningen ud af stikkontakten.

Tag altid stikket ud af stikkontakten, før du flytter maskinen. Der er risiko for brand eller elektrisk stød, hvis netledningen beskadiges.



Sluk for strømmen med afbryderen (O), hvis maskinen ikke skal anvendes i et stykke tid (f.eks. om natten). Hvis maskinen ikke skal anvendes i længere tid (f.eks. under ferie), skal du af sikkerhedshensyn tage stikket ud af kontakten, så længe maskinen ikke er i brug.



Når du løfter eller flytter prineren, skal du trække de 4 håndtag på begge sider af printerens ud. Bær ALTID printerens ved at gribe fat om de 4 håndtag, og vær mindst 4 personer om at løfte. En person til hvert håndtag.

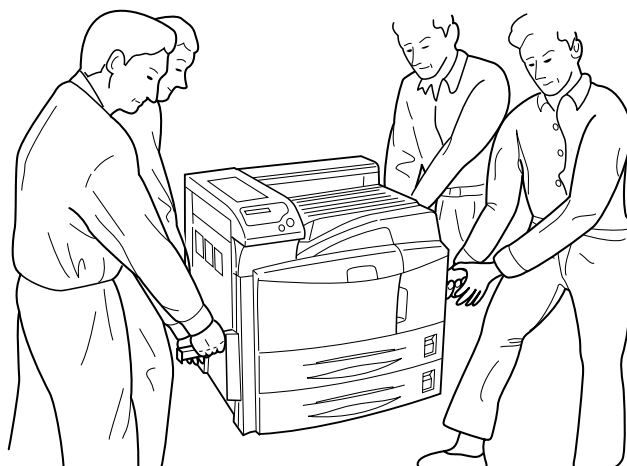

Af sikkerhedsmæssige årsager skal du altid tage stikket ud af stikkontakten før rengøring.



Der er risiko for brand eller andre problemer, hvis der samler sig støv inde i maskinen. Det anbefales at rådføre sig med en servicerepræsentant med hensyn til rengøring af de indvendige dele. Rengøring inden perioder med høj luftfugtighed er særlig nyttig. Servicerepræsentanten kan oplyse omkostningerne for at få rengjort maskinens indvendige dele.



---

## Andre forholdsregler

Undgå at anbringe tunge genstande på maskinen eller på anden måde beskadige den.

Undlad at åbne maskinens øverste dæksel på forsiden, slukke for strømmen eller trække netledningen ud af stikket under udskrivning.

Kontakt en servicerepræsentant, når maskinen skal løftes eller flyttes.

Rør ikke ved elektriske dele, f.eks. stik eller kredsløbskort. De kan blive beskadiget af statisk elektricitet.

Undlad at foretage betjening, som ikke er beskrevet i denne vejledning.

Brug skærmede tilslutningskabler.



### **FORSIGTIG:**

Brug af andre reguleringsenheder, tilpasninger eller procedurer end de, der er beskrevet heri, kan medføre farlig stråling.

---

## Advarsler i forbindelse med håndtering af forbrugsstoffer



### FORSIGTIG:

Forsøg ikke at brænde tonerbeholderen. Farlige gnister kan forårsage forbrændinger.

Åbn aldrig tonerbeholderen eller overskudstonerboksen.

Opbevar tonerbeholderen uden for børns rækkevidde.

Undgå at indånde eller indtage toner eller få den i øjnene eller på huden, hvis der spildes toner fra tonerbeholderen.

- Hvis du kommer til at indånde toner, skal du gå til et sted med frisk luft og gurgle grundigt med rigeligt vand. Kontakt en læge, hvis du begynder at hoste.
- Hvis du kommer til at indtage toner, skal du rense munden med vand og drikke 1-2 glas vand for at fortynde maveindholdet. Kontakt en læge, hvis der er behov for det.
- Hvis du får toner i øjnene, skal du skylle dem grundigt med vand. Kontakt en læge, hvis øjnene stadig gør ondt.
- Hvis du får toner på huden, skal du vaske den af med sæbe og vand.

Forsøg ikke at åbne eller ødelægge tonerbeholderen.



### Andre forholdsregler

Kasser altid den brugte tonerbeholder i henhold til gældende lovgivning.

Opbevar alle forbrugsstoffer et køligt, mørkt sted.

Hvis maskinen ikke skal bruges i længere tid, skal du fjerne papiret fra kassetten, lægge det tilbage i originalindpakningen og forsegle det igen.

## Betjeningsvejledningens indhold

Denne betjeningsvejledning indeholder følgende kapitler:

### **1 Maskinens dele**

Dette kapitel beskriver printerens forskellige dele.

### **2 Udskrivning**

Dette kapitel beskriver, hvordan du udskriver fra din pc.

### **3 Vedligeholdelse**

Dette kapitel beskriver udskiftning af tonerbeholderen, overskudstonerboks og vedligeholdelse af printerens.

### **4 Problemløsning**

Dette kapitel indeholder fremgangsmåder til løsning af printerproblemer, f.eks. papirstop.

### **5 Specifikationer**

## Typografi

I denne vejledning benyttes følgende typografi:

Typografi	Beskrivelse	Eksempel
<b>Kursiv</b>	Benyttes til at fremhæve et vigtigt ord, en sætning eller henvisning til flere oplysninger.	Luk <i>topdækslet</i> . Se <i>Udskiftning af tonerbeholder på side 3-3</i> .
<b>Fonten Courier</b>	Bruges til at angive meddelelser eller navne, der vises på betjeningspanelet.	Udskift beholder til brugt toner, når meddelelsen <code>Check overskudstonerboks</code> vises.
<b>Fed tekst i parentes</b>	Bruges til at angive taster på betjeningspanel.	Tryk <b>[Go]</b> .
<b>Fed</b>	Bruges til at fremhæve knap eller punkter, der kan vælges i dialogbokse, og titler, der vises i dialogbokse.	Klik på <b>Næste</b> .
<b>Bemærk</b>	Indeholder yderligere, nyttige oplysninger om en funktion.	<b>BEMÆRK:</b> Der findes oplysninger om opbevaring af tappen under trin 10.
<b>Vigtigt</b>	Bruges til at angive vigtige oplysninger.	<b>VIGTIGT:</b> Sørg for, at papiret ikke er foldet, krøllet eller beskadiget.
<b>Forsigtig</b>	Bemærkninger, der angiver, at en handling kan medføre <i>mekanisk</i> skade.	<b>FORSIGTIG:</b> Træk ikke kassetten ud, når du holder på forsiden af maskinen.
<b>Advarsel</b>	Bruges til at advare brugeren om risikoen for <i>personskade</i> .	<b>ADVARSEL:</b> Der er <i>højspænding</i> i opladerdelen.

# 1 Maskinens dele

Dette afsnit indeholder forklaringer og illustrationer, der gør det muligt at identificere maskinens dele og deres funktion. For at sikre korrekt brug og optimal ydeevne anbefales det, at du gør dig bekendt med de forskellige maskindeles navn og funktion.

Dette kapitel indeholder følgende emner:

- Komponenter på printerens forside ..... 1-2
- Komponenter på printerens venstre side  
og bagside..... 1-3
- Komponenter på printerens højre side ..... 1-4

## Komponenter på printerens forside

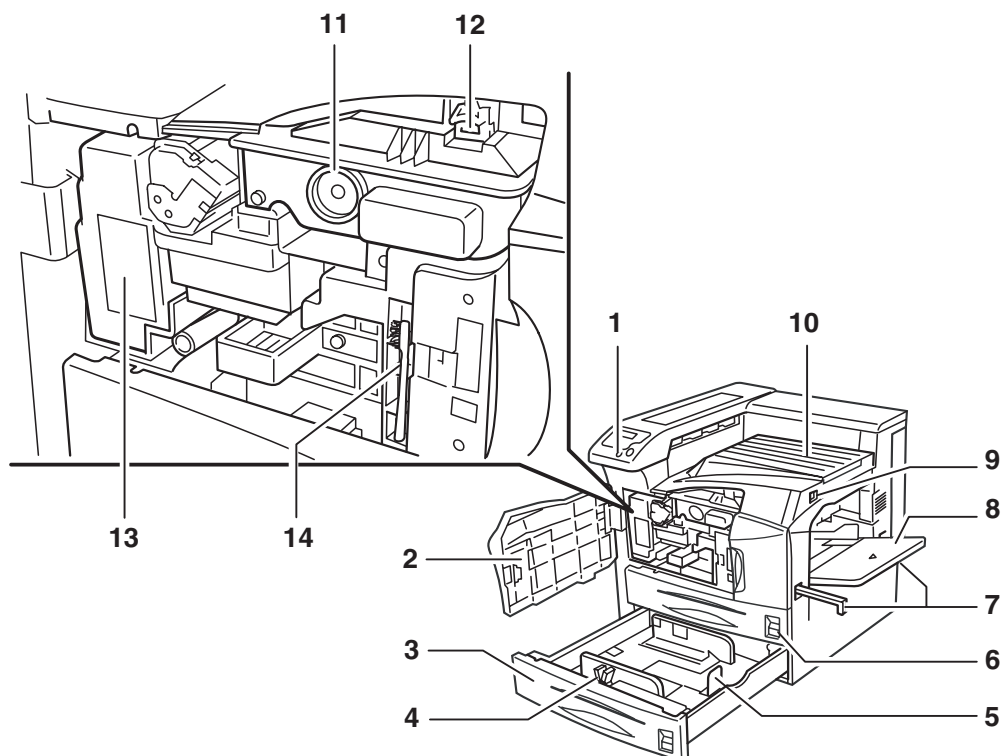

- 1 Betjeningspanel
- 2 Frontlåge
- 3 Papirkassette 2
- 4 Papirstyr
- 5 Papirstopper
- 6 Papirkassette 1
- 7 Håndtag til flytning
- 8 MF-bakke (multifunktionsbakke)
- 9 Hovedafbryder
- 10 Topbakke
- 11 Tonerbeholder
- 12 Udløser til tonerbeholder
- 13 Overskudstonerboks
- 14 Rengøringsbørste

---

**VIGTIGT:** Efter at du har slukket for printeren, skal du vente i mindst fem sekunder, inden du tænder den igen.

---

## Komponenter på printerens venstre side og bagside

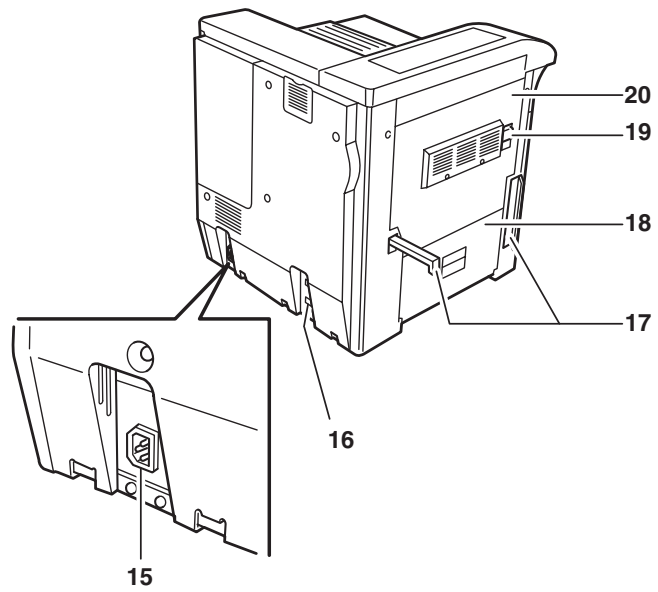

- 15 Stik til netledning**
- 16 Stik til tilbehør**
- 17 Håndtag til flytning**
- 18 Venstre dæksel 2**
- 19 Låsehåndtag**
- 20 Venstre dæksel 1**

## Komponenter på printerens højre side

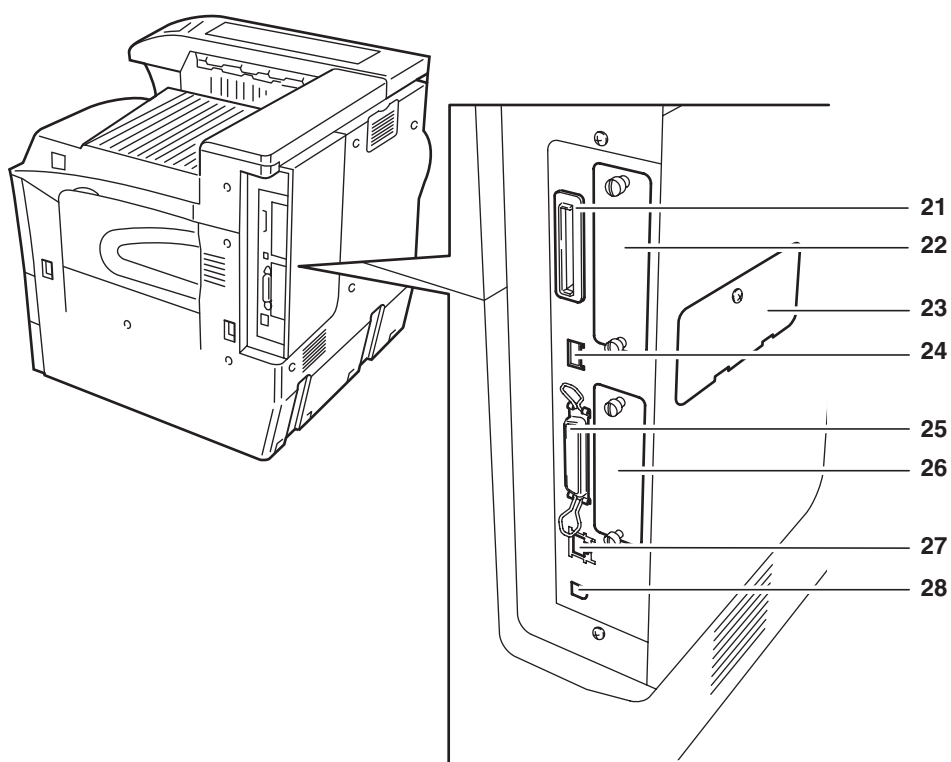

- 21 Stik til hukommelseskort
- 22 Dæksel over stik til tilslutning af tilbehør (OPT)
- 23 Dæksel over stik til tilbehørshukommelse
- 24 Stik til USB-hukommelse (A1)
- 25 Stik til Parallel-interface
- 26 Stik til tilbehørsharddisk (HDD)
- 27 Stik til netværksinterface
- 28 Stik til USB-interface (B1)

## 2 Udskrivning

Dette kapitel indeholder følgende emner:

- Indlæsning af printerdriver..... 2-2
- Udskrivning fra softwareprogram ..... 2-3

## Indlæsning af printerdriver

Sørg for, at printeren er sluttet til en stikkontakt og til computeren, inden du installerer printerdriveren fra cd-rom'en.

- 1 Tænd for pc'en, og aktiver Windows.

---

**BEMÆRK:** Vælg Annuller, hvis dialogboksen **Velkommen til guiden Ny hardware fundet** vises.

---

- 2 Sæt cd-rom'en, der blev leveret sammen med printeren, i pc'ens optiske drev.

- 3 Installationsprogrammet starter.

---

**BEMÆRK:** Hvis installationsprogrammet ikke starter automatisk, skal du bruge Windows Stifinder til at få adgang til cd rom'en og vælge Setup.exe.

---

- 4 Følg vejledningen i installationsprogrammet for at installere printerdriveren KX DRIVER.

## Udskrivning fra softwareprogram

I dette afsnit beskrives udskrivning af et dokument, som er oprettet i et softwareprogram. Du kan vælge *papirformat* og *outputdestination* for udskrivningen.

- 1 Læg det papir, der skal bruges, i papirkassetten.
- 2 Vælg **Udskriv** i menuen *Filer* i programmet. Dialogboksen **Udskriv** vises.
- 3 Klik på rullelisten med printernavne. Alle printerne, som er installeret i Windows, vises. Klik på maskinens navn.
- 4 Brug **Antal kopier** til at indtaste det ønskede antal udskrifter. Du kan vælge op til 999 kopier.

I Microsoft Word anbefales det at klikke på **Indstillinger** og vælge **Brug printerindstillinger for Standardbakke**.

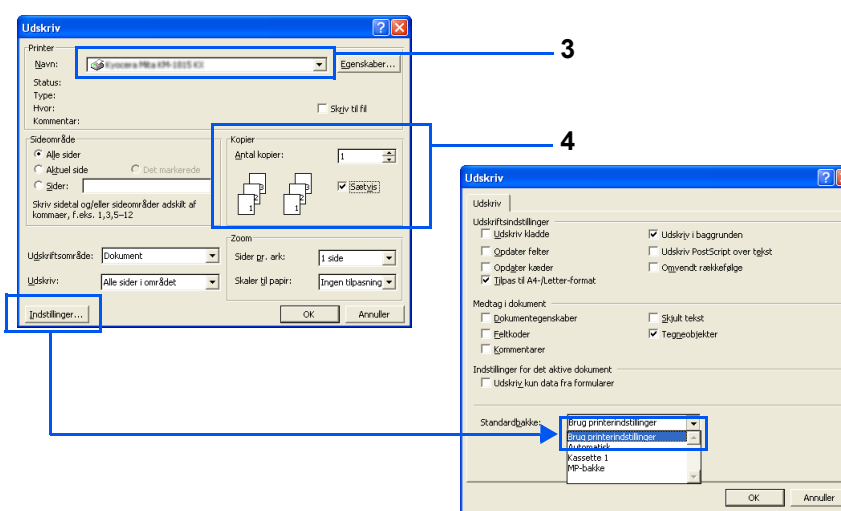

- 5 Klik på **OK** for at starte udskrivningen.



# 3 Vedligeholdelse

Dette kapitel indeholder følgende emner:

- Generelle oplysninger ..... 3-2
- Udskiftning af tonerbeholder ..... 3-3
- Rengøring af printer ..... 3-9

## Generelle oplysninger

I dette kapitel beskrives almindelige vedligeholdelsesopgaver, du kan udføre på printerens. Du kan udskifte følgende komponenter, når det angives på printerens display:

- Tonerbeholder
- Overskudstonerboks

Desuden skal maskinens indvendige dele renses med jævne mellemrum.

## Udskiftning af tonerbeholder

Tonerbeholderen i printeren skal udskiftes så snart meddelelsen `Toner lav` vises eller så hurtigt som muligt. Hvis du fortsætter med at anvende printeren, opbruges al toner på et tidspunkt, hvorefter printeren stopper al udskrivning. Meddelelsen `Udskift toner Rens printer` og instruktioner om isætning af et nyt tonersæt vises.

### Udskiftningsinterval for tonerbeholder

Hvis vi antager, at der er tale om en gennemsnitlig tonerdækning på cirka 5 % og EcoPrint er inaktiveret, skal tonerbeholderen udskiftes efter ca. 40.000 sider.

#### Starttonerbeholder

Den tonerbeholder, der leveres med den nye printer, er starttonerbeholderen. Starttonerbeholderen kan fremstille ca. 20.000 sider.

#### Tonersæt

For bedste resultat anbefaler vi, at du kun anvender Kyocera-dele og -forbrugsstoffer.

Et nyt tonersæt indeholder følgende elementer:

- Tonerbeholder
- Renseklud
- Plastposer til den brugte tonerbeholder og overskudstonerboks
- Overskudstonerboks

---

**BEMÆRK:** Rengør printerens indre dele, når du udskifter tonerbeholderen.

---

### Meddelelser om udskiftning af tonerbeholder

Der vises meddelelser på printeren på to tidspunkter for tonerforbruget. Meddelelserne vises skiftevis sammen med andre printermeddelelser, f.eks. `Klar`:

- Når printeren er ved at løbe tør for toner, viser printeren meddelelsen `Toner lav` som den første advarsel. Bemærk, at udskiftning ikke altid er nødvendigt på dette tidspunkt.
- Hvis du ignorerer ovenstående meddelelse og fortsætter med at udskrive, vises meddelelsen `Udskift toner`, lige før toneren er brugt op. Tonerbeholderen skal udskiftes med det samme. Meddelelsen ændres ikke automatisk til `Klar` efter endt rengøring. Du skal trykke på **[GO]** for at gøre printeren klar, før udskrivningen genoptages.

## Påfyldning af toner

I dette afsnit beskrives, hvordan du udskifter tonerbeholderen. Udskift altid overskudstonerboksen, når du udskifter en tonerbeholder. Hvis boksen er fuld, kan printeren blive beskadiget eller forurenset af overskudstoner, der løber ud af boksen.

---

**BEMÆRK:** Fjern lagermedier og computertilbehør, f.eks. disketter, fra området omkring tonerbeholderen under udskiftningen. Derved forhindres, at medierne beskadiges af tonerens magnetisme. Det er ikke nødvendigt at slukke for printeren inden udskiftningen. Data i printeren, der er ved at blive udskrevet, slettes, hvis du slukker for printeren.

---

- 1 Åbn printerens frontdæksel helt.

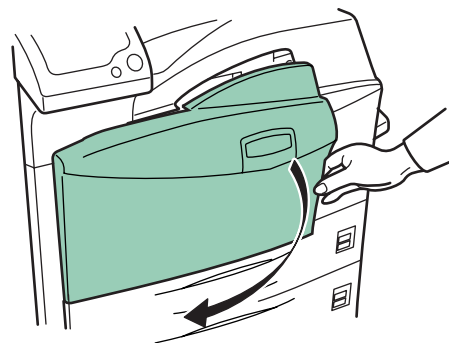

- 2 Skub låsehåndtaget op og træk tonerbeholderen ud, indtil dens håndtag bliver synlig.

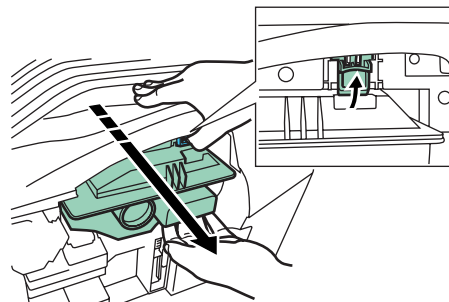

---

**BEMÆRK:** Træk ikke tonerbeholderen helt ud, da den kan falde ud og spilde toner på gulvet.

---

- 3** Tag fat i håndtaget på tonerbeholderen, skub låsehåndtaget op igen, og løft forsigtigt tonerbeholderen.

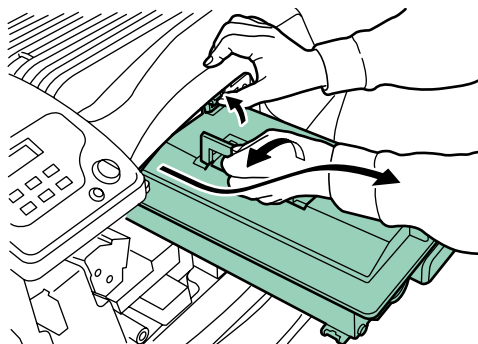

- 4** Placer den gamle tonerbeholder i den vedlagte plastpose, og kasser den.

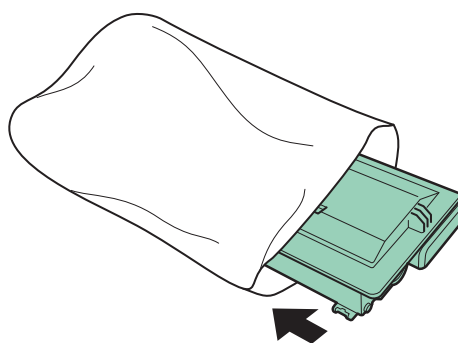

- 5** Bank forsigtigt ovenpå den nye tonerbeholder 5 eller 6 gange.

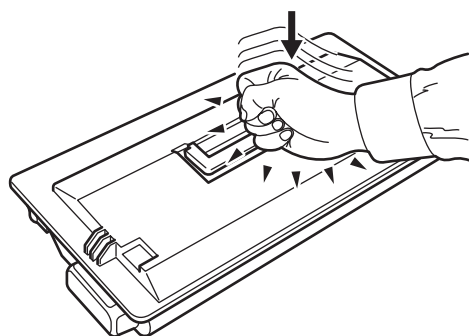

- 6** Ryst tonerbeholderen grundigt (i pilenes retning) 10 eller flere gange for at fordele toneren jævnt i beholderen.

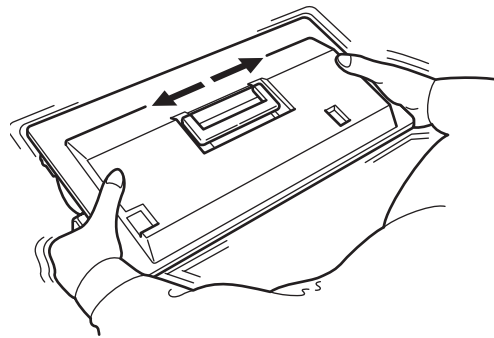

- 7** Tag fat i tonerbeholderens håndtag, og sæt den ind i rammerne i printeren.

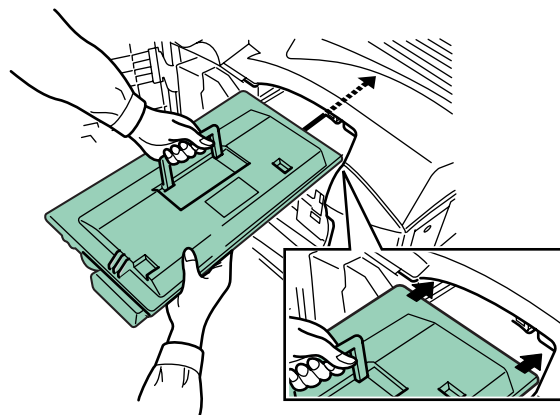

Kontroller ved isætningen, at tonerbeholderens gearside vender ind mod printeren. Lad frontdækslet stå åbent, så du kan isætte overskudstonerboksen.

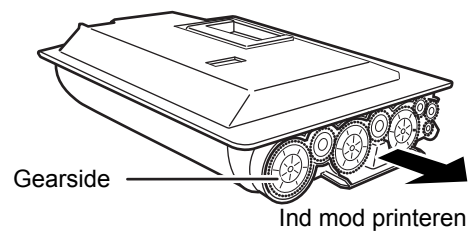

- 8 Tag fat i tonerbeholderen med begge hænder, og skub den helt ind i printerens.

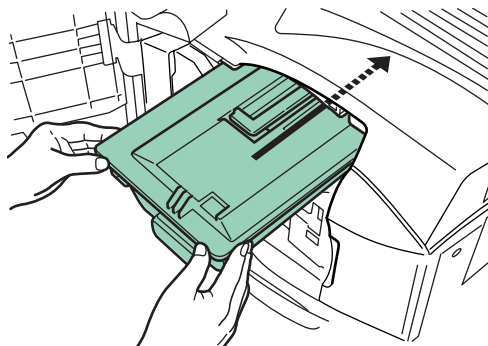

- 9 Luk frontdækslet.

### Udskiftning af overskudstonerboks

Når du udskifter tonerbeholderen, skal printerens overskudstonerboks også udskiftes med en ny fra det nye tonersæt. Printerens fungerer ikke, hvis overskudstonerboksen ikke udskiftes.

- 1 Åbn printerens frontdæksel helt.

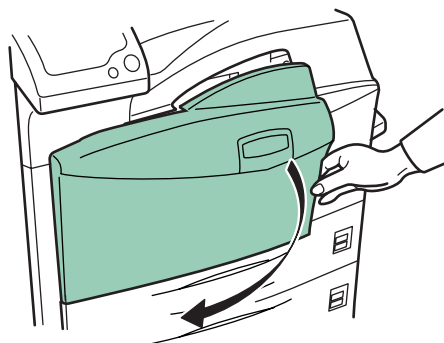

- 2 Fjern den gamle overskudstonerboks som vist i illustrationen.

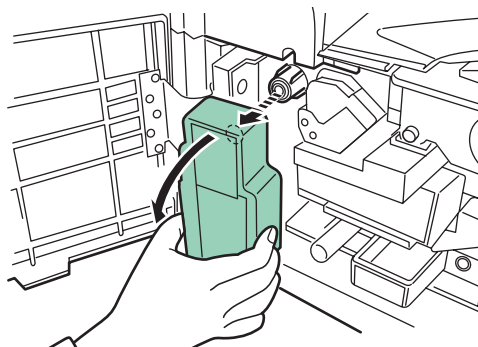

- 3** Fjern forseglingen bag på den gamle overskudstonerboks, og luk boksens åbning vha. forseglingen. Placer den gamle overskudstonerboks i den vedlagte plastpose, og kasser den.

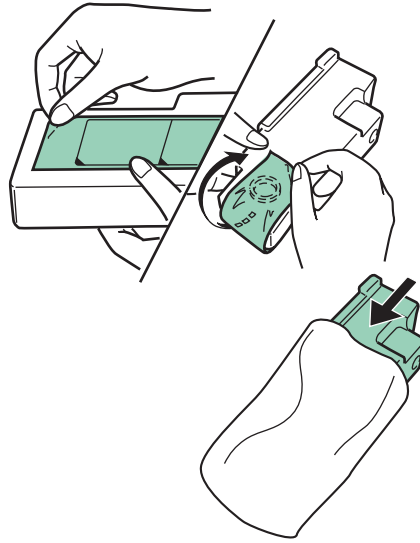

- 4** Sæt den nye overskudstonerboks i printeren.

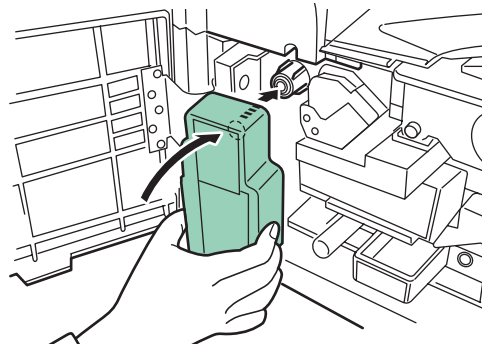

- 5** Luk frontdækslet.

## Rengøring af printer

### Rengøring af filtrene

Når du udskifter tonerbeholderen, skal du også rengøre filtrene.

- 1 Åbn MF-bakken.

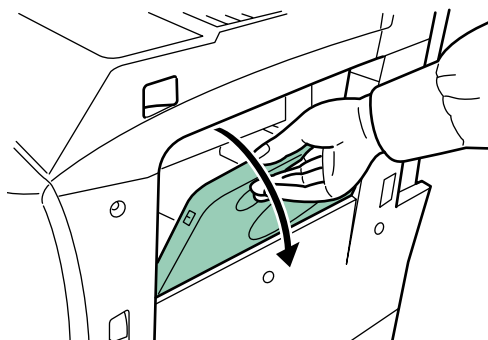

- 2 Fjern filtrene fra printeren. Tryk på tapperne på topfilteret, mens du flytter det.

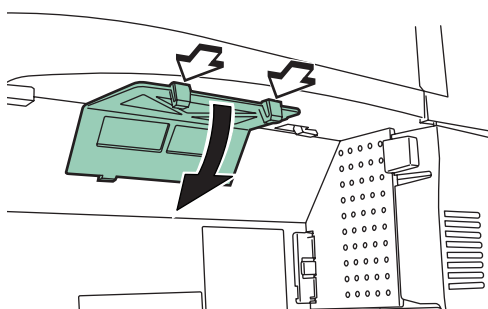

- 3 Tryk tappen på det højre filter ind, mens du flytter det.

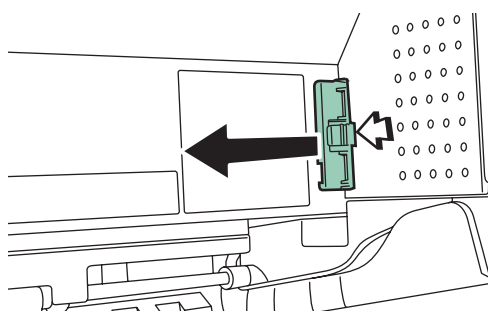

- 4** Rengør filtrene med en støvsuger.

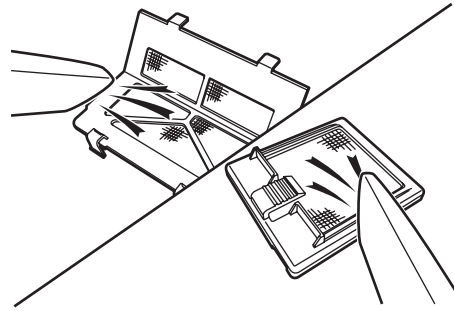

Vask ikke filtrene, og brug ikke rengøringsbørsten, som leveres sammen med maskinen.

- 5** Efter rengøringen skal du sætte filtrene tilbage på plads.

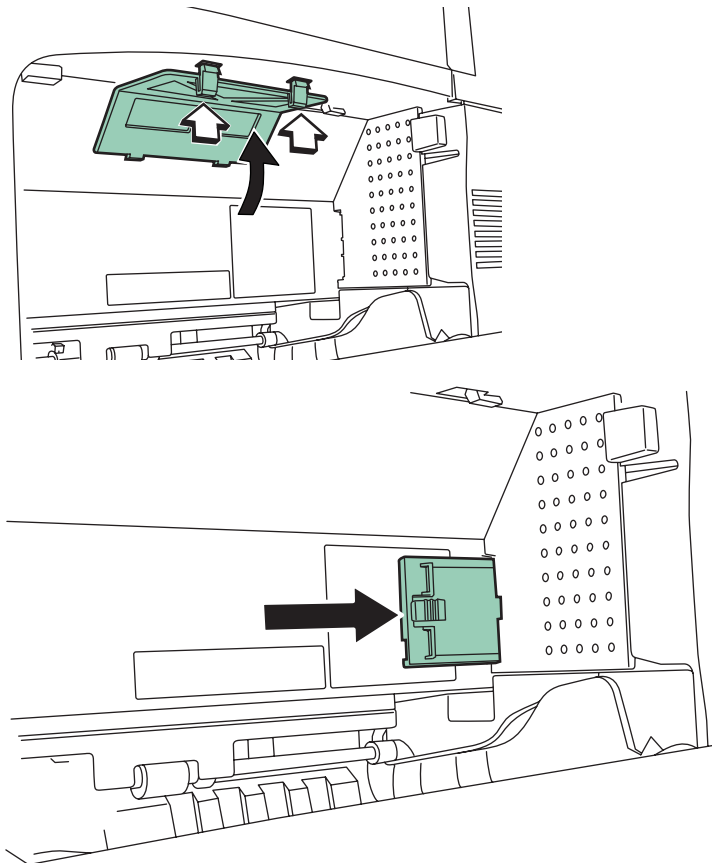

Gå til næste afsnit, når du har rengjort filtrene.

## Indeni printeren

Printeren skal rengøres indvendigt, så problemer med udskriftskvaliteten undgås.

- 1 Åbn frontdækslet helt.

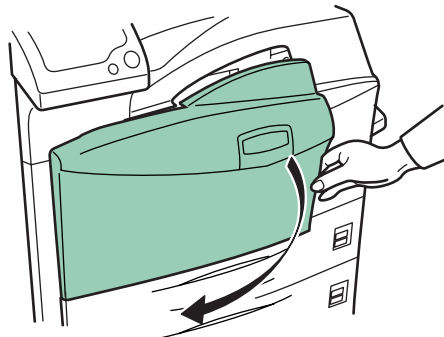

- 2 Afmonter den blå rengøringsbørste.

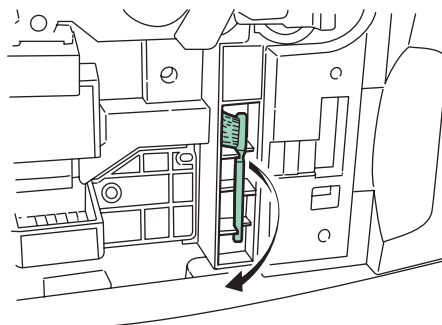

- 3 Skub låsehåndtaget på venstre side af printeren op, og åbn venstre dæksel 1.

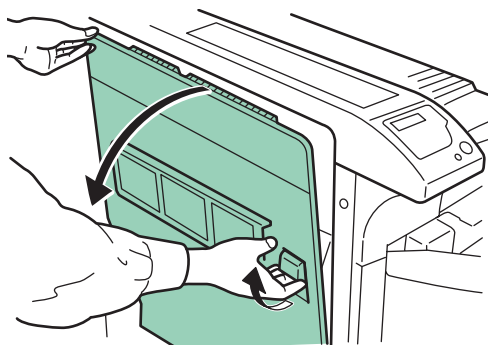

- 4** Rengør separatoren ved at flytte rengøringsbørsten fra venstre mod højre sammen med separatoren.

**BEMÆRK:** Når du fjerner fastsiddende papir, skal du passe på, at du ikke rører ved printertromlen. Det kan forårsage printerstop.

---

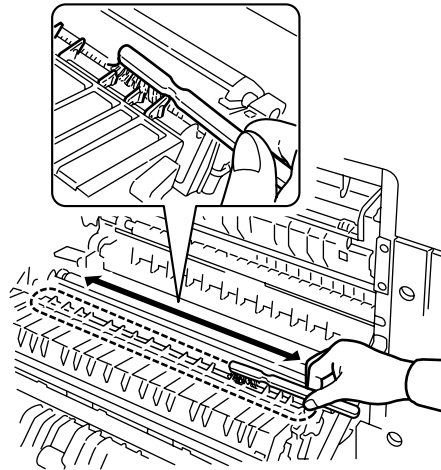

- 5** Roter overførselsrullen med gearet til venstre, og skub rengøringsbørsten frem og tilbage langs rullen for at fjerne snavs eller andre urenheder, som vist i illustrationen herover. Efter rengøringen skal du sætte rengøringsbørsten tilbage på dens opbevaringssted og lukke venstre dæksel 1 og frontdækslet.

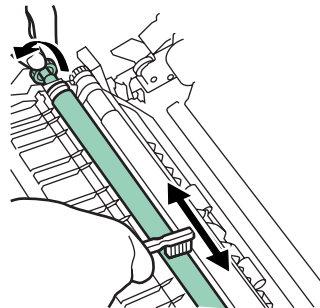

## 4 Problemløsning

Dette kapitel beskriver, hvordan du løser de printerproblemer, der kan opstå. Kontakt en servicerepræsentant, hvis du ikke kan løse et problem.

Dette kapitel beskriver følgende emner:

- Generelle retningslinjer ..... 4-2
- Problemer med udskriftskvalitet ..... 4-4
- Indikatorer og meddelelser ..... 4-7
- Udredning af papirstop ..... 4-14

## Generelle retningslinjer

Hvis der opstår et problem, skal du kontrollere følgende, før du konstaterer, at printeren er ødelagt:

Symptom	Kontrolpunkter		Løsningsforslag
Printeren udskriver ikke fra computeren	Kontroller indikatoren <b>READY</b> .	Slukket	Se forslagene herunder og kontroller, at alt ser ud til at være i orden.
		Blinker	Der er opstået en fejl. Kontroller, om der vises meddelelser, og gå til afsnittet <i>Indikatorer og meddelelser på side 4-7</i> .
		Tændt	Se det relevante forslag herunder.
	Kontroller indikatoren <b>ATTENTION</b> .	Blinker	Se <i>Indikatorer på side 4-7</i> .
		Tændt	
Der vises en vedligeholdelsesmeddelelse i meddelelsesdisplayet.		Se <i>Meddelelser om vedligeholdelse på side 4-7</i> .	
Udskriftskvaliteten er ikke god.			Rengør filtrene. Se <i>Problemer med udskriftskvalitet på side 4-4</i> .
Papir sidder fast.			Se <i>Udredning af papirstop på side 4-14</i> .
Der er intet, der lyser på betjeningspanelet, heller ikke når der tændes for printeren, og ventilatoren kan ikke høres.	Kontroller, at netledningen er sat i stikkontakten, og at der er tændt for kontakten.		Sluk for printeren, skub netledningens stik helt ind i kontakten, og tænd derefter igen for printeren.
	Kontroller, at hovedafbryderen er i en ON (   )-position.		
Printeren udskriver en statusside, men data fra computeren udskrives ikke normalt.	Kontroller tilslutningskablet.		Sæt begge ender af tilslutningskablet godt fast. Prøv at udskifte printerkablet.
	Kontroller programfiler og softwareprogram.		Prøv at udskrive en anden fil, eller brug en anden udskrivningskommando. Kontroller printerindstillingerne for programmet, hvis problemet kun opstår for en bestemt fil eller et bestemt program.

**Tip**

Du kan ofte løse printerproblemer ved at følge nedenstående anvisninger. Prøv følgende, hvis der er opstået et problem, som ovenstående retningslinjer ikke løser:

- Sluk for printeren, og vent et par sekunder. Tænd derefter igen for printeren.
- Genstart den computer, der sender udskriftsjob til printeren.
- Rekvirer og installer den nyeste version af printerdriveren. De nyeste versioner af printerdrivere og hjælpeprogrammer kan hentes fra: <http://www.kyoceramita.com/download/>.
- Sørg for at følge softwareprogrammets fremgangsmåder for udskrivning. Se dokumentationen, der blev leveret sammen med softwareprogrammet.
- Hvis printeren udskriver underlige tegn eller stopper, når computeren tændes, især hvis printeren er sluttet til den parallelle port på en computer, der kører Windows 98, skal du omdøbe driverfilen `drvppqt.vxd`. Filen kan være placeret i mappen `Windows\System\losubsys` eller `Arcada\System`. Du kan få tekniske oplysninger på Microsofts websted til enhedsdriveren.

## Problemer med udskriftskvalitet

Som nedenstående tabel viser, kan der være mange forskellige årsager til problemer med udskriftskvaliteten, f.eks. tomt output. Løsningsforslagene for hver problemtype beskrives herunder. Kontakt din servicerepræsentant, hvis du stadig ikke kan løse problemet.

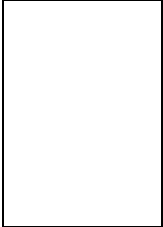
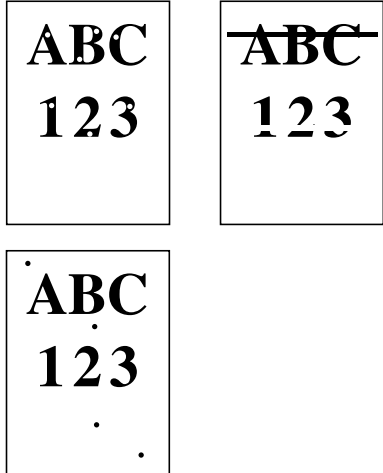
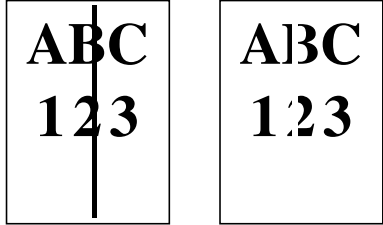
Udskriftsresultat	Løsningsforslag
<p>Helt tomme udskrifter</p> 	<p><b>Kontroller tonerbeholderen.</b>                      Åbn printerens frontdæksel, og kontroller, at tonerbeholderen er korrekt installeret i printerens. Se <i>Udskiftning af tonerbeholder på side 3-3</i>.</p>
<p>Områder uden tryk, vandrette striber, forkert afsatte punkter</p> 	<p><b>Opfrisk tromle.</b>                      Følg fremgangsmåden herunder på betjeningspanelet, og prøv at rengøre tromlens overflade vha. printerens indbyggede rengøringsystem.</p> <ol style="list-style-type: none"> <li>1 Tryk på <b>[MENU]</b>, og tryk derefter på <math>\triangle</math> eller <math>\nabla</math> for at få vist <i>Diverse &gt;</i>.</li> <li>2 Tryk på <math>\triangleright</math>, og tryk derefter på <math>\triangle</math> eller <math>\nabla</math> for at få vist <i>&gt;Service &gt;</i>.</li> <li>3 Tryk på <math>\triangleright</math>, og tryk derefter på <math>\triangle</math> eller <math>\nabla</math> for at få vist <i>&gt;&gt;Tromle</i>. Tryk derefter på <b>[OK]</b> to gange.</li> <li>4 Displayet viser <i>Arbejder</i>, og derefter begynder tromlen at dreje, og den stopper efter ca. 6 sekunder. Printerens vender tilbage til <i>Klar</i>.</li> </ol> <p><b>Rengør separatoren.</b>                      Åbn printerens venstre dæksel 1, og rengør separatoren med en rengøringsbørste. Se <i>Udskiftning af tonerbeholder på side 3-3</i>.</p>
<p>Sorte eller hvide, lodrette striber</p> 	<p><b>Rengør opladeren.</b>                      Følg fremgangsmåden herunder på betjeningspanelet, og prøv at rengøre opladeren vha. printerens indbyggede rengøringsystem.</p> <ol style="list-style-type: none"> <li>1 Tryk på <b>[MENU]</b>, og tryk derefter på <math>\triangle</math> eller <math>\nabla</math> for at få vist <i>Diverse &gt;</i>.</li> <li>2 Tryk på <math>\triangleright</math>, og tryk derefter på <math>\triangle</math> eller <math>\nabla</math> for at få vist <i>&gt;Service &gt;</i>.</li> <li>3 Tryk på <math>\triangleright</math>, og tryk derefter på <math>\triangle</math> eller <math>\nabla</math> for at få vist <i>&gt;&gt;Oplader</i>. Tryk derefter på <b>[OK]</b> to gange.</li> <li>4 Displayet viser <i>Vent venligst</i>, og derefter begynder opladerrensning, og den stopper efter ca. 45 sekunder. Printerens vender tilbage til <i>Klar</i>.</li> </ol>

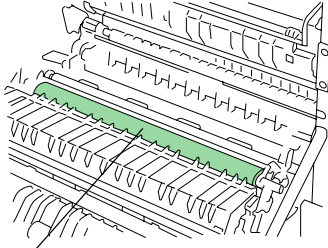

Udskriftsresultat	Løsningsforslag
<p>Svag eller uskarp udskrift</p> <div style="display: flex; justify-content: space-around; align-items: center;"> <div style="border: 1px solid black; padding: 10px; text-align: center;"> <p>ABC 123</p> </div> <div style="border: 1px solid black; padding: 10px; text-align: center;"> <p>ABC 123</p> </div> </div> <div style="border: 1px solid black; padding: 10px; text-align: center; width: fit-content;"> <p>ABC 123</p> </div>	<p><b>Kontroller EcoPrint-indstillingen.</b> Når denne indstilling er <b>On</b>, skal den skiftes til <b>Off</b> på betjeningspanelet.</p> <hr/> <p><b>Kontroller betjeningspanelet.</b></p> <ul style="list-style-type: none"> <li>• Hvis meddelelsen <b>Toner lav</b> vises, og <b>ATTENTION</b>-indikatoren blinker, skal du installere et nyt tonersæt. Se <i>Udskiftning af tonerbeholder på side 3-3</i>.</li> <li>• Indstil opløsning til et højere niveau på betjeningspanelet.</li> <li>• Kontroller, at indstillingen for papirtype er korrekt.</li> </ul>
<p>Grå baggrund</p> <div style="border: 1px solid black; padding: 10px; text-align: center; width: fit-content; background-color: #cccccc;"> <p>ABC 123</p> </div>	<p><b>Opfrisk tromle.</b> Følg fremgangsmåden herunder på betjeningspanelet, og prøv at rengøre tromlens overflade vha. printerens indbyggede rengøringsssystem.</p> <ol style="list-style-type: none"> <li>1 Tryk på <b>[MENU]</b>, og tryk derefter på <math>\triangle</math> eller <math>\nabla</math> for at få vist <b>Diverse &gt;</b>.</li> <li>2 Tryk på <math>\triangleright</math>, og tryk derefter på <math>\triangle</math> eller <math>\nabla</math> for at få vist <b>&gt;Service &gt;</b>.</li> <li>3 Tryk på <math>\triangleright</math>, og tryk derefter på <math>\triangle</math> eller <math>\nabla</math> for at få vist <b>&gt;&gt;Tromle</b>. Tryk derefter på <b>[OK]</b> to gange.</li> <li>4 Displayet viser <b>Arbejder</b>, og derefter begynder tromlen at dreje, og den stopper efter ca. 6 sekunder. Printerens vender tilbage til <b>Klar</b>.</li> </ol> <hr/> <p><b>Kontroller betjeningspanelet.</b> Hvis meddelelsen <b>Toner lav</b> vises, og <b>ATTENTION</b>-indikatoren blinker, skal du installere et nyt tonersæt. Se <i>Udskiftning af tonerbeholder på side 3-3</i>.</p> <hr/> <p><b>Kontroller opløsningen.</b> Få vist menuen for opløsning på betjeningspanelet, og vælg en lavere opløsningsindstilling.</p> <hr/> <p><b>Kontroller installationen af tonerbeholder.</b> Åbn printerens frontdæksel, og kontroller, at tonerbeholderen er korrekt installeret. Se <i>Udskiftning af tonerbeholder på side 3-3</i>.</p>

Udskriftsresultat	Løsningsforslag
<p>Snavs på papirets øverste kant eller bagside</p> <div style="display: flex; justify-content: space-around; align-items: center;"> <div style="border: 1px solid black; padding: 10px; text-align: center;"> <p><b>ABC</b></p> <p><b>123</b></p> </div> <div style="border: 1px solid black; padding: 10px; text-align: center;">  </div> </div>	<p><b>Kontroller papirrampen.</b>                      Åbn printerens venstre dæksel, og se, om der er toner i papirrampen. Rengør papirrampen med en blød, tør, fnugfri klud. Se <i>Udskiftning af tonerbeholder på side 3-3</i>.</p> <p><b>Kontroller transferrullen.</b>                      Åbn printerens venstre dæksel 1, og kontroller transferrullen. Hvis der er toner på transferrullen, skal du prøve at udskrive et par sider.</p> <div style="text-align: right;">  <p>Transferrulle</p> </div>
<p>Tegn er placeret forkert</p> <div style="border: 1px solid black; padding: 10px; text-align: center;"> <p><b>ABC</b></p> <p><b>123</b></p> </div>	<p><b>Kontroller filen eller programmet.</b>                      Kontroller, om problemet skyldes en PRESCRIBE-kommandofejl. Hvis problemet kun forekommer i en bestemt fil eller i et bestemt program, skyldes det sandsynligvis en fejl i en parameter til en kommando eller kommandosyntaks.</p>

## Indikatorer og meddelelser

Tabellerne på de følgende sider beskriver, hvordan du skal løse problemer, som angives af indikatorer eller meddelelser på betjeningspanelet.

### Indikatorer





Indikator	Status	Beskrivelse
 READY	Blinker	Der er opstået en fejl, som du selv kan udrede.
	Tændt	Printeren er online. Printeren er klar til at udskrive.
	Slukket	Printeren er offline. Printeren gemmer, men udskriver ikke modtaget data. Angiver også, når udskrivning automatisk stoppes pga. en fejl.
 DATA	Blinker	Data overføres.
	Tændt	Data er enten ved at blive behandlet eller skrives til tilbehørshukommelseskortet eller harddisk.
 ATTENTION	Blinker	Printeren kræver vedligeholdelse, eller printeren varmer op (Vent venligst).
	Tændt	Der er opstået et problem eller en fejl, som du selv kan udrede (f.eks. et papirstop).
	Slukket	Fungerer som normalt.







### Meddelelser om vedligeholdelse

I følgende skema vises meddelelser om vedligeholdelse, som du selv kan foretage. Hvis *Tilkald service* vises, skal du slukke for printeren, tage netledningen ud af stikkontakten og kontakte en Kyocera Mita-forhandler.

Meddelelse	Løsningsforslag
Ilæg papir (papirkilde).	Der er ikke mere papir. Læg papir i den angivne papirkilde (papirkassette, MF-bakke eller papirføder (tilbehør)).  Meddelelser, der angiver printerens status (Klar, Vent venligst, Arbejder, Venter, FormFeed TimeOut, Løfter kassette*), vises skiftevis. * Disse meddelelser vises ikke, hvis det ønskede antal kopier er indstillet til 2 eller flere.
Tilføj klammer 	Hæftefunktionen er ikke installeret korrekt i efterbehandleren. Installer den korrekt.
Tilføj klammer Tryk GO	Ingen hæfteklammer installeret i hæfteklammeenheden. Sæt hæfteklammer i hæfteklammeenheden. Hvis du ønsker at fortsætte udskrivning uden hæfteklammefunktionen, skal du trykke på <b>[GO]</b> .

Meddelelse	Løsningsforslag
Tilkald service F###	F### står for en controllerfejl (#=0, 1, 2, ...). Kontakt en servicetekniker. Printerens virker ikke, når denne meddelelse vises.
Tilkald service ####:0123456	#### står for en mekanisk fejl (#=0, 1, 2, ...). Kontakt en servicetekniker. Printerens virker ikke, når denne meddelelse vises. Det samlede antal udskrevne sider vises også, f.eks. 0123456.
Kassette # ikke isat	En kassette er ikke sat korrekt i printerens. Læg papir korrekt i kassette, der er angivet med #. Nummeret (#) på kassetten er fra 1 til 4.
Perforeringsboks fuld	Perforeringsboksen i efterbehandleren (tilbehør) er fuld. Tøm boksen.
Check perf. boks Tryk GO	Hulningsenhedens perforeringsboks i efterbehandleren er fuld eller ikke isat korrekt. Kontroller, om perforeringsboksen er korrekt isat, og tøm boksen, hvis den er fuld. Tryk på <b>[GO]</b> for at genoptage udskrivningen.
Rens printer Tryk GO	Rengør printerens indvendigt. Se <i>Udskiftning af tonerbeholder på side 3-3</i> . Meddelelsen vises, når tonerbeholderen er udskiftet, efter at meddelelsen Udskift toner Rens printer blev vist. Tryk på <b>[GO]</b> , når du har rengjort printerens indvendigt, så printerens er klar til udskrivning.
Luk efterbehand. dæksel	Luk dæksel til efterbehandler (tilbehør).
Luk frontdæksel	Luk printerens frontdæksel.
Luk venstre dæksel 1 (2, 3)	Luk printerens venstre låge. Hvis venstre dæksel på papirføderen (tilbehør) står åben, vises 2 eller 3.
Luk mailbox dæksel	Luk mailbox dæksel.
Dupleks deaktiv Tryk GO	Der kan ikke foretages duplexudskrivning pga. papirformat eller type. Tryk på <b>[GO]</b> , og printerens udskriver kun på den ene side.
Fejl. Sluk/tænd. F###	Sluk og tænd for strømmen. Hvis meddelelsen stadig vises, skal du slukke for strømmen og kontakte din servicerepræsentant eller et autoriseret servicecenter.

Meddelelse	Løsningsforslag
Efterbe. bakke ## papir fuld 	Efterbehandlerbakken er fuld. Når du har fjernet papiret, genoptages udskrivningen. ## angiver bakkenummer.
Banefejl i efterbehandler 	Efterbehandleren (tilbehør) er ikke installeret korrekt. Installer den korrekt.
Incorrect slot Please reinstall	Harddisken eller netværkskortet er sat i det forkerte stik. Sluk for printeren, og sæt kortet i det korrekte stik.
Installer MK	Vedligeholdelsessæt (MK-710 til FS-9130DN og FS-9530DN) skal udskiftes.  Udskift vedligeholdelsessættet, fordi det samlede antal udskrevne sider har nået 500.000. Tilkald service. Vedligeholdelsessættet inkluderer en tromleenhed, fremkalderenhed osv.
Falsebakke papir fuld	Falsebakken er fyldt. Fjern alle udskrifter fra falsebakken. Når printeren registrerer, at falsebakken igen er tom, fortsætter den udskrivningen til falsebakken.
Påfyld kassette # (papirformat)/ (papirtype)*  *(papirformat) og (papirtype) vises på skift.  	Der er udskrivningsdata, som svarer til en papirkassetteindstilling (papirformat, papirtype), men der er ikke papir i kassetten.  Læg papir i papirkilde, som er angivet af # i betjeningspanelet, og tryk på <b>[GO]</b> for at genstarte udskrivning. Papirkildenumrene (3 til 4) vises kun, når der er installeret en tilbehørsarkføder.  Eller hvis du vil udskrive fra en anden papirkilde, skal du trykke på $\Delta$ eller $\nabla$ for at få vist <i>Brug alternativ? (papirformat)/(papirtype) *</i> , så du kan ændre papirkilde.  Når du har valgt en papirkilde og trykket på <b>[MENU]</b> , vises <i>Papirhåndtering&gt;</i> . Tryk på $\triangleright$ for at få vist menuen til indstilling af papirformatet og papirtypen. Når du har indstillet det korrekte papirformat og den korrekte papirtype, skal du trykke på <b>[OK]</b> for at kontrollere papirkilde og trykke på <b>[GO]</b> for at starte udskrivning.
Påfyld MF-bakke (papirformat)/ (papirtype)  *(papirformat) og (papirtype) vises på skift.  	Der er ingen papirkassettesæt (papirformat, papirtype), som svarer til data for udskrivning, så der udskrives fra MF-bakken. Læg papir i MF-bakken, der svarer til det papirformat og den papirtype, der vises i displayet, og tryk på <b>[GO]</b> for at genstarte udskrivning.  Eller hvis du vil udskrive fra en anden papirkilde, skal du trykke på $\Delta$ eller $\nabla$ for at få vist <i>Brug alternativ? (papirformat)/(papirtype) *</i> , så du kan ændre papirkilde.  Når du har valgt en papirkilde og trykket på <b>[MENU]</b> , vises <i>Papirhåndtering&gt;</i> . Tryk på $\Delta$ for at få vist menuen til indstilling af papirformatet og papirtypen. Når du har indstillet det korrekte papirformat og den korrekte papirtype, skal du trykke på <b>[OK]</b> for at kontrollere papirkilde og trykke på <b>[GO]</b> for at starte udskrivning.



Meddelelse	Løsningsforslag
Mailbox bakke ## fuld 	Mailbox bakken er fuld. Når du har fjernet papiret, genoptages udskrivningen. ## angiver bakkenummer.
Ingen perforeringsboks	Hulningsenhedens perforeringsboks i efterbehandleren er ikke isat korrekt. Installer den korrekt.
Bakke til false- enhed mangler	Falsebakken er ikke isat korrekt. Installer den korrekt.
Falseenhed mangler	Falseenheden er ikke isat korrekt. Installer den korrekt.
Mangler tonerbeholder 	Installer tonerbeholderen. Se <i>Udskiftning af tonerbeholder på side 3-3</i> . Printerens virker ikke, når denne meddelelse vises.
Mangler overskudstonerboks 	Isæt den nye overskudstonerboks. Se <i>Udskiftning af tonerbeholder på side 3-3</i> . Printerens virker ikke, når denne meddelelse vises.
Tryk GO	Der kan ikke udskrives flere kopier ad gangen, fordi RAM-disken er deaktiveret, eller harddisken ikke er installeret. Der er ingen ledig plads på RAM-disken eller harddisken. Slet filer, du ikke har brug for. Tryk på <b>[GO]</b> for at udskrive en fejlrapport.
Papirstop ##### 	Åbn frontdækslet eller venstre dæksel, og udred papirstoppet (eller papirfejlfremføring i papirkassetten). Papirstoppets placering vises i stedet for #-tegnene. Meddelelser fra onlinehjælp, der er nyttige i forbindelse med udredning af papirstop, vises ved at trykke på  -tasten. (Se <i>Udredning af papirstop på side 4-14</i> ).
Udskift toner Rens printer 	Udskift tonerbeholderen med et nyt tonersæt. Printerens virker ikke, når denne meddelelse vises. Se <i>Udskiftning af tonerbeholder på side 3-3</i> .
Udskift overskudstonerboks	Udskift den gamle overskudstonerboks med den nye, som er inkluderet i tonersættet. Meddelelsen vises også, hvis overskudstonerboksen er fuld. Overskudstonerboksen skal udskiftes, når displayet på et tidspunkt viser <i>Toner lav</i> . Se <i>Udskiftning af tonerbeholder på side 3-3</i> .
Isæt papir Tryk GO	Der er ikke noget papir i MF-bakken, når der udskrives fra MF-bakken. Læg papir i MF-bakken, og tryk på <b>[GO]</b> for at genstarte udskrivning.
Toner lav	Udskift tonerbeholderen med et nyt tonersæt. Se <i>Udskiftning af tonerbeholder på side 3-3</i> .
Topbakke fuld 	Topbakken er fuld (ca. 500 ark). Fjern alle udskrifter fra topbakken. Når printerens registrerer, at topbakken igen er tom, fortsætter den udskrivningen til topbakken.

Meddelelse	Løsningsforslag
Advarsel billedtilpasning	Udskrivningsjobbet kan ikke udføres med den aktuelle opløsning, da der ikke er nok intern hukommelse. Forsøg at installere mere hukommelse eller ændre opløsningen.
Advarsel huk. snart fuld	Printerens interne hukommelse er ved at være fyldt på grund af antallet af indlæste skrifttyper og makroer. Udskriv en statusside for at se, hvor meget hukommelse der er ledig, og prøv at slette unødvendige skrifttyper og makroer.



 : Alarmtonen høres, når der opstår en fejl. Tryk på **[ANNULLER]** for at stoppe alarmen.

## Fejlmeddelelser

Nedenstående tabel viser de fejlmeddelelser, som brugeren kan anvende.

Meddelelse	Løsningsforslag
<p>Fil ikke fundet Tryk GO</p> <p></p>	<p>VMB: En VMB-bakke, som blev valgt for output, indeholder ingen job, eller VMB-bakken anvendes ikke. Kontroller VMB-bakken.</p> <p>Hvis Automatisk fejlfhjælpning er slået Til, genoptages udskrivningen automatisk efter et forudindstillet tidsrum.</p>
Format fejl MEMORY kort	Denne meddelelse vises, når printerens er klar, og hukommelseskortet ikke er formatteret, og derfor ikke læses fra det eller skrives til det.
Format fejl HARD DISK	Harddisken skal initialiseres (formateres). Initialiser harddisken.
<p>HARD DISK fejl ## Tryk GO</p> <p></p>	<p>Find fejlkoden, der vises i stedet for ##, og se den tilhørende beskrivelse herunder.</p> <p>01: HARD DISK format.fejl. Hvis fejlen vises igen, selv om der er blevet slukket og tændt for printerens, skal du formatere harddisken igen.</p> <p>02: Disksystemet er ikke installeret. Undersøg kravene for brugen af systemet og enhederne.</p> <p>04: Der er ingen ledig plads på harddisken. Slet filer o.l., som du ikke har brug for, for at skaffe plads.</p> <p>05: Den angivne fil findes ikke på harddisken.</p> <p>06: Der er ingen ledig hukommelse til harddisken. Forøg mængden af ledig hukommelse.</p> <p>10: Formatering kan ikke udføres, fordi værtsdata er ved at blive overført til harddisken. Vent til Klar vises, og formater den derefter.</p> <p>20: Harddisken blev installeret i det forkerte stik (OPT). Sæt harddisken i et andet stik (HDD).</p> <p>85: VMB; Alias-fejl (alias-indstillingen gik tabt, eller VMB-bakken, der svarer til aliaset, findes ikke). Indstil aliaset igen.</p> <p>97: Kodejob; Antallet af det maksimale antal jobs med permanent kode, der kan lagres, og du kan ikke gemme flere. Slet nogle job, du ikke har brug for, eller forøg det maksimale antal.</p> <p>99: Der findes ikke et udskriftsjob med det angivne id på harddisken.</p>
I/F optaget	Meddelelsen vises, hvis du på printerens betjeningspanel forsøger at ændre miljøindstillingerne for det interface, hvorfra der i øjeblikket modtages data.

Meddelelse	Løsningsforslag
ID-fejl	Bruger-id'et, der er angivet for et privat job eller et lagret job, er ikke korrekt. Kontroller det id, som er angivet i printerdriveren.
Isæt det samme hukommelseskort.	Du har isat det forkerte hukommelseskort, når meddelelsen <code>Isæt kort igen</code> vises. Fjern det forkerte kort i printerens stik til hukommelseskort, og isæt det korrekte hukommelseskort. Printerens læser igen fra datastart.
KPD L Fejl ## Tryk GO	<p>Den aktuelle udskrivningsfunktion kan ikke fortsætte. Du kan udskrive en fejlrapport ved at aktivere <code>&gt;Print KPD L fejl</code> i menu-systemet og vælge Ja. Tryk på <b>[GO]</b> for at genoptage udskrivningen. Du kan annullere udskrivningen ved at trykke på <b>[ANNULLER]</b>.</p> <p>Hvis Automatisk fejlafhjælpning er slået Til, genoptages udskrivningen automatisk efter et forudindstillet tidsrum.</p>
MEMORY kort fejl Isæt kort igen	<p>Under læsning fra hukommelseskortet er kortet ved en fejl taget ud af stikket til hukommelseskort. Hvis du fortsætter læsning af hukommelseskortet, skal du sætte samme hukommelseskort i dette stik. Printerens læser igen fra datastart.</p> <hr/> <p><b>BEMÆRK:</b> Vi anbefaler, at du følger læsningsproceduren fra starten for at sikre korrekt læsning af hukommelseskortet.</p> <hr/>
Memory fuld Tryk GO	<p>Printerens har modtaget flere data, end der er plads til i printerens interne hukommelse. Forsøg at installere mere hukommelse (expansion DIMM). Tryk på <b>[GO]</b> for at genoptage udskrivningen Du kan annullere udskrivningen ved at trykke på <b>[ANNULLER]</b>.</p> <p>Hvis Automatisk fejlafhjælpning er slået Til, genoptages udskrivningen automatisk efter et forudindstillet tidsrum.</p>
MEM.Kort fejl ## Tryk GO	<p>Denne meddelelse vises, når der opstår en fejl under adgang til hukommelseskortet vha. PRESCRIBE RWER-kommandoen eller fra printerens betjeningspanel. Find fejlkoden, der vises i stedet for ##, og se den tilhørende beskrivelse herunder.</p> <p>01: Hukommelseskortet overholder ikke specifikationer. Dette hukommelseskort kan ikke anvendes af denne printer. Isæt et hukommelseskort, der kan anvendes af denne printer.</p> <p>02: Hukommelseskortet er ikke installeret. Kontroller kravene for anvendelse af hukommelseskortet.</p> <p>04: Hukommelseskortets kapacitet er ikke tilstrækkelig. Slet filer.</p> <p>05: Den angivne fil findes ikke på CompactFlash-kortet.</p> <p>06: Ingen hukommelse på hukommelseskortet. Øg printerens hukommelse.</p>
Komplex datafejl Tryk GO	<p>De data, der er overført til printerens, er for komplekse til at blive udskrevet på en side. Tryk på <b>[GO]</b> for at genoptage udskrivningen (Der kan blive indsat sideskift på visse sider.) Du kan annullere udskrivningen ved at trykke på <b>[ANNULLER]</b>.</p> <hr/> <p><b>BEMÆRK:</b> Efter at denne meddelelse er vist, vil sidebeskyttelsestilstanden være aktiveret. For at opnå maksimal brug af hukommelse under udskrivning skal du få vist <code>&gt;Sidebeskyt</code> på betjeningspanelet og vælge <code>Auto</code>.</p> <hr/> <p>Hvis Automatisk fejlafhjælpning er slået Til, genoptages udskrivningen automatisk efter et forudindstillet tidsrum.</p>

Meddelelse	Løsningsforslag
RAM DISK FEJL ## Tryk GO 	Find fejlkoden, der vises i stedet for ##, og se den tilhørende beskrivelse herunder. 01: Formatfejl. Prøv at slukke for printeren og tænde den igen. 02: RAM-disken er Inaktiv. Indstil RAM-disken til Aktiv. 04: Ingen plads på disken. Slet filer. 05: Den angivne fil findes ikke på disken. 06: Ingen hukommelse på disksystemet. Øg printerens hukommelse.
Virtuel Mail Box fuld	Lagerområdet for VMB'en er fuld. Udskriv ophobet VMB-data.
USBhukom fjernet Tryk GO 	USB-flashhukommelsen er ved en fejl blevet fjernet fra printeren. Tryk på <b>[GO]</b> for at ignorere USB-hukommelsesfejlen. Meddelelsen Klar vises igen.
USB memory fejl05 Tryk GO	Den angivne fil findes ikke. Kontroller det angivne filnavn og filens placering i USB-hukommelsen.
Ukendt toner installeret	Den installerede tonerbeholder vises, hvis det registreres, at det ikke er en original Kyocera-tonerbeholder under selvdiagnosticeringen, som udføres, når maskinen tændes. Hvis denne meddelelse vises, kan mængden af resterende toner ikke kontrolleres.

 : Alarmtonen høres, når der opstår en fejl. Tryk på **[ANNULLER]** for at stoppe alarmen.

## Udredning af papirstop

Meddelelsen *Papirstop* vises på displayet, når papir sidder fast i papirtransportsystemet, papirindføringstiming er forkert, eller papiret slet ikke indføres. Papirstoppet kan udredes ved at fjerne papiret.

Printeren sættes automatisk offline, når meddelelsen *Papirstop* vises.

Når der opstår et papirstop, vises papirstopmeddelelsen, og papirstoppets placering angives. Herunder vises oplysninger om meddelelserne og papirstopplaceringer.

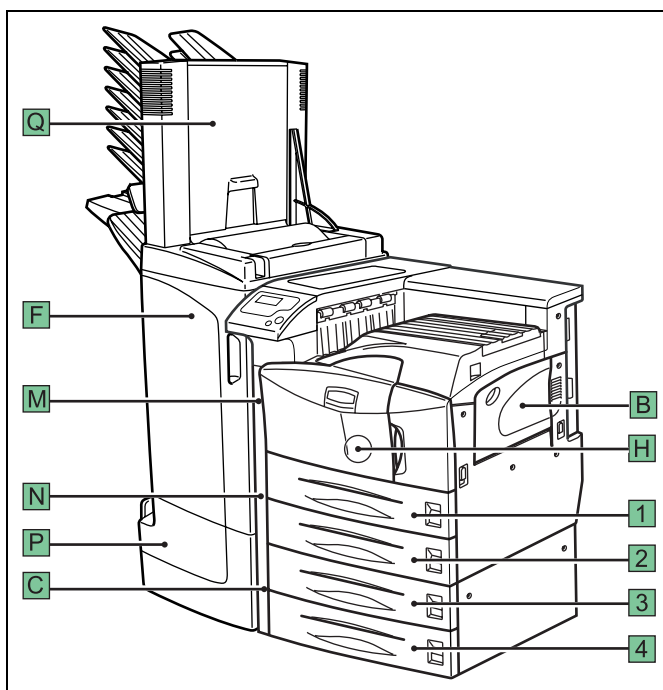

Meddelelse om papirstop	Papirstop-placering	Beskrivelse	Referenceside
Papirstop Kassette 1	1	Papiret sidder fast i øverste kassette eller indeni printeren.	4-16
Papirstop Kassette 2	2	Papiret sidder fast i nederste kassette eller indeni printeren.	4-16
Papirstop Kassette 3	3	Papiret sidder fast ved kassetten i papirføderen (tilbehør). (PF-700 øverste kassette, PF-750)	4-16
Papirstop Kassette 4	4	Papiret sidder fast ved kassetten i papirføderen (tilbehør). (PF-700 nederste kassette)	4-16
Papirstop Efterbehandler	F	Papiret sidder fast i papirstakkeren i tilbehøresefterbehandleren (F).	DF-710 eller DF-730 Betjenings- vejledning

Meddelelse om papirstop	Papirstop-placering	Beskrivelse	Referenceside
Papirstop Falseenhed	P	Papir sidder fast i falseenheden (P).	DF-710 Betjenings- vejledning
Papirstop Kassette	1, 2, 3, 4	Papiret sidder fast i papirkassetten.	4-16
Papirstop MF-bakke	B	Papiret sidder fast ved MF-bakken.	4-17
Papirstop MF transportenhed	H	Papiret sidder fast ved MF transportenheden.	4-17
Papirstop Venstre dæksel 1	M	Papiret sidder fast i et område ved venstre dæksel.	4-21
Papirstop Venstre dæksel 2	N	Papiret sidder fast i et område ved venstre dæksel.	4-22
Papirstop Venstre dæksel 3	C	Papiret sidder fast i et område ved venstre dæksel af en tilbehørsenhed. (PF-700, PF-750)	4-23
Papirstop Mailbox	Q	Papiret sidder fast ved mailbox.	DF-710 Betjenings- vejledning

Når det fastsiddende papir er fjernet, skal du åbne og lukke printerens frontdæksel. Printerens varmer automatisk op, sættes online og fortsætter udskrivning. Afhængig af det punkt hvor papirstoppet opstod, kan printerens muligvis udskrive den fastsiddende side.

Prøv følgende, hvis der ofte opstår papirstop: Brug en anden type papir, brug papir fra en ny pakke, vend papirstakken om, eller drej papiret den anden vej. Kontroller også, om der er små papirstykker, som blev revet af og ikke blev noteret, da det fastsiddende papir blev fjernet.

Hvis du ikke kan løse problemet ved at ændre papir, kan der være opstået et problem med printerens. Kontakt din servicerepræsentant.

**BEMÆRK:** Når du fjerner fastsiddende papir, skal du trække det forsigtigt ud, så papiret ikke går i stykker. Papirstykker er svære at fjerne og finde. Kontroller, at du fjerner alle stykker.

## Meddelelser fra onlinehjælp

Vha. tilbehørsfunktionen for meddelelser fra onlinehjælp kan denne printer vise fremgangsmåden for korrekt udredning af papirstop på meddelelsesdisplayet. Når der vises en papirstopmeddelelse, skal du trykke på **?**-tasten.

Tryk på **▽** på displayet for meddelelser fra onlinehjælp for at få vist næste trin, eller tryk på **△** for at få vist det foregående trin. Tryk på **?**-tasten for at afslutte visning af meddelelser fra onlinehjælp. Den foregående meddelelse om papirstop vises.

## Papirkassette

Følgende procedure gælder også for papirføder (tilbehør).

- 1 Træk kassetten ud.

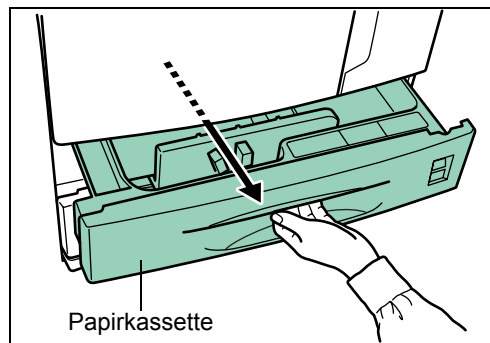

- 2 Fjern forsigtigt det fastsiddende papir, så det ikke rives i stykker. Hvis papiret er revet i stykker, skal du fjerne alle papirstykker inde i printeren.

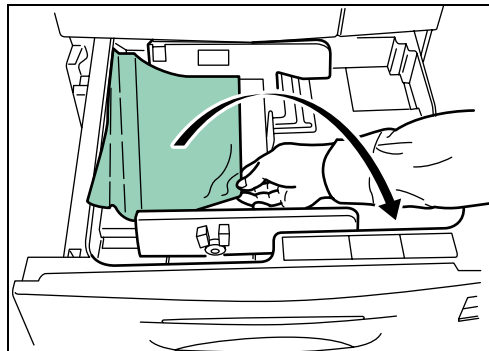

- 3 Luk papirkassetten.

## MF-bakke

Papiret sidder fast ved MF-bakken. Fjern det fastsiddende papir ved at følge anvisningen nedenfor.

- 1 Fjern det papir, der sidder fast ved MF-bakken.

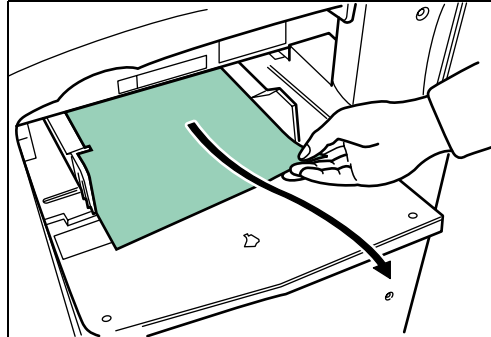

- 2 Hvis det fastsiddende papir forbliver ved MF-bakken, skal du skubbe håndtaget op og fjerne det fastsiddende papir.

Hvis papiret ikke kan fjernes, skal du gå til næste trin.

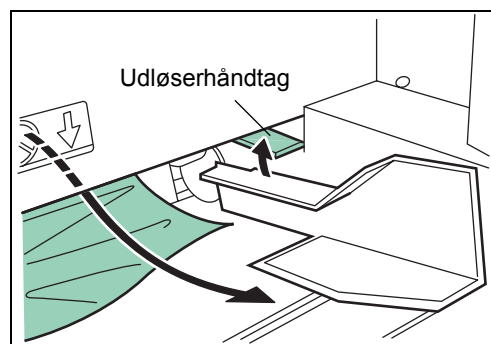

## Inde i MF-transportenhed

- 1 Skub låsehåndtaget op, og åbn venstre dæksel 1.

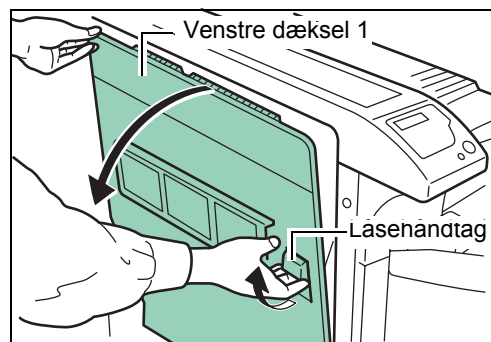

- 2** Fjern det fastsiddende papir.

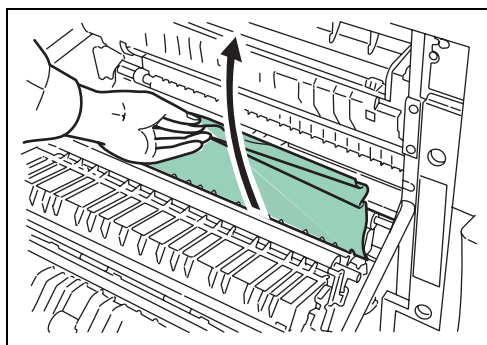

- 3** Skub håndtaget (grålig) op for at løfte duplexenheden og fjerne det fastsiddende papir.

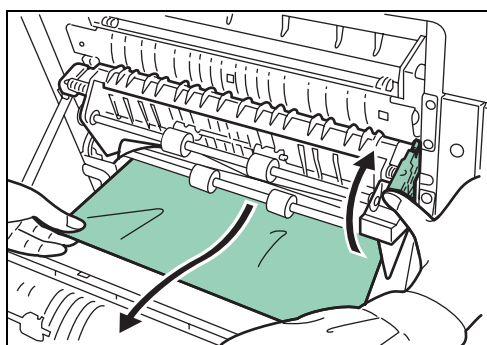

- 4** Åbn frontdækslet.

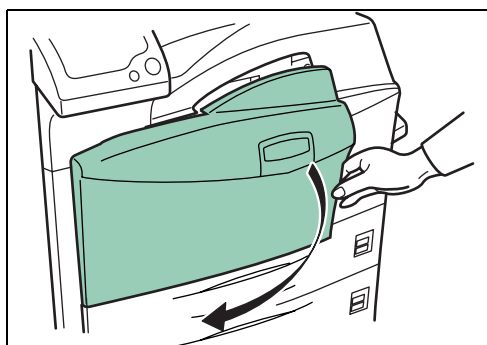

- 5** Drej knappen med uret for at frigøre det fastsiddende papir fra området ved MF transportbakken.

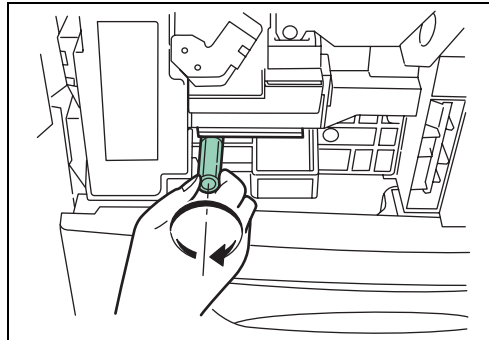

- 6** Åbn venstre dæksel 1 for at fjerne papir, som sidder fast i MF transportbakken.

**BEMÆRK:** Når du fjerner fastsiddende papir, skal du passe på, at du ikke rører ved printertromlen. Det kan forårsage printerstop.

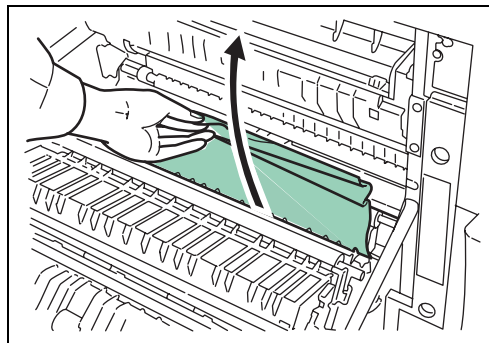

- 7** Træk MF transportbakken så langt ud som muligt.

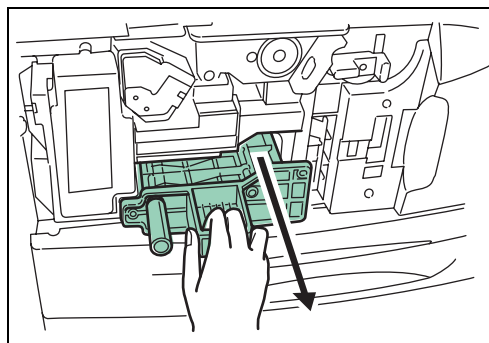

- 8** Åbn dækslet til MF transportbakken, og fjern eventuelt fastsiddende papir.

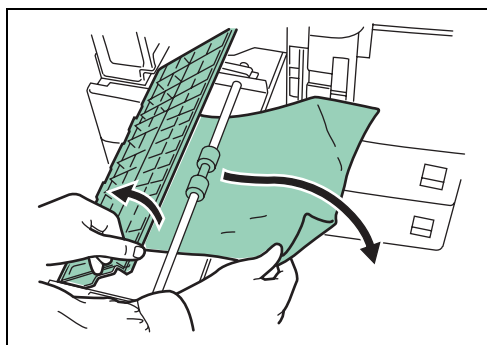

- 9** Hvis papiret er revet i stykker, skal du fjerne det fastsiddende papir.

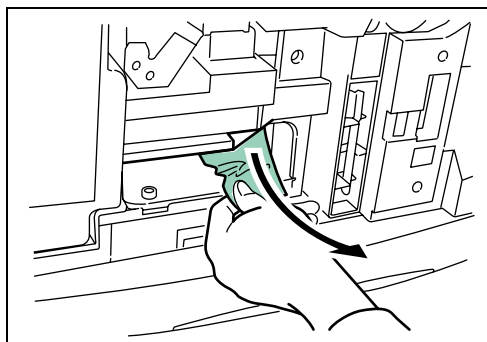

- 10** Sæt MF transportbakken tilbage på plads, og luk frontdækslet.

## Stop bag venstre dæksel 1



**ADVARSEL:** Printerens fikseringsenhed er meget varm. Vær ekstra forsigtig, hvis du arbejder i dette område, da der er risiko for forbrænding.



**FORSIGTIG:** Kontroller, at du ikke efterlader små papirstykker inde i printeren, når du udreder papirstop, da det kan forårsage brand.

- 1 Skub låsehåndtaget op, og åbn venstre dæksel 1.

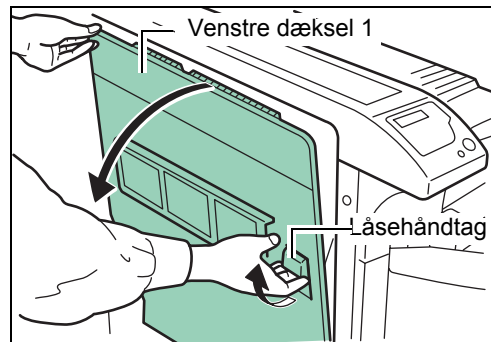

- 2 Fjern det fastsiddende papir.

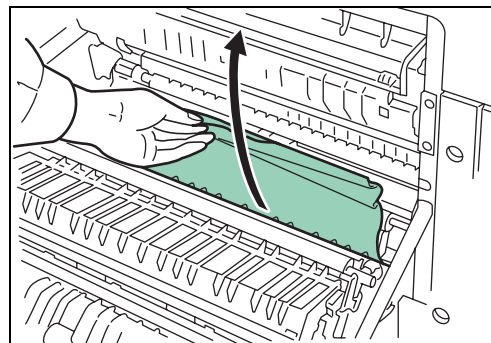

- 3 Skub håndtaget (grålig) op for at løfte duplexenheden og fjerne det fastsiddende papir.

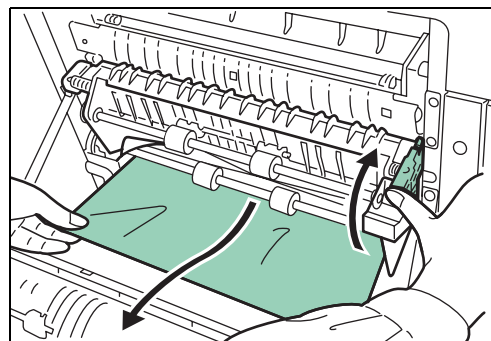

- 4** Hvis der sidder papir fast i outputområdet, skal du fjerne det.

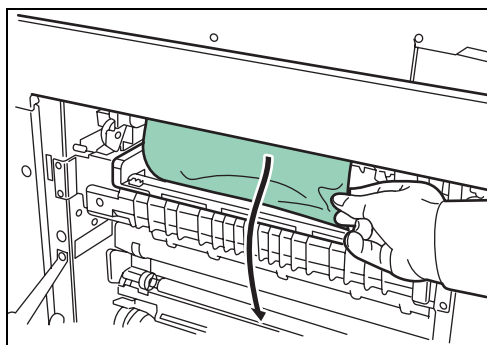

- 5** Luk venstre dæksel 1.

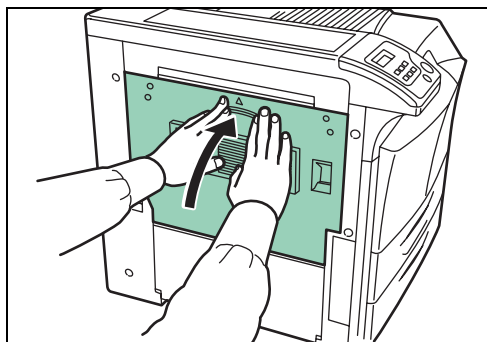

## Venstre dæksel 2

- 1** Åbn venstre dæksel 2.

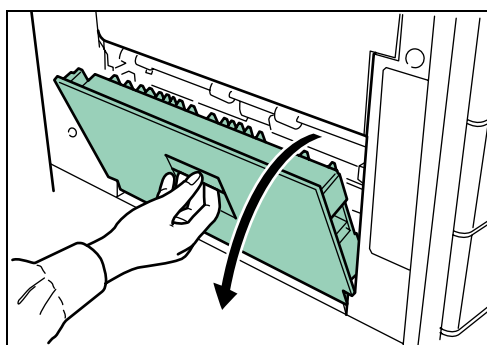

- 2 Fjern det fastsiddende papir.

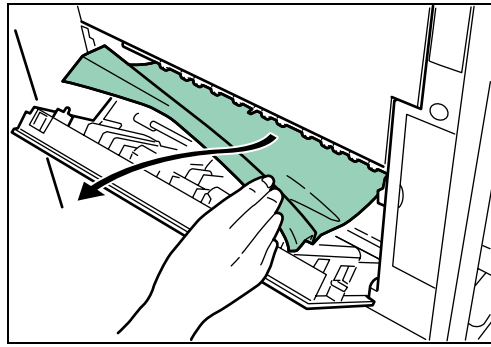

- 3 Luk venstre dæksel 2.

### Efterbehandler

Der sidder papir fast i efterbehandleren (tilbehør). Fjern fastsiddende papir ved at følge *DF-710 Betjeningsvejledning* eller *DF-730 Betjeningsvejledning*.



## 5 Specifikationer

**BEMÆRK:** Specifikationerne kan ændres uden forudgående varsel.

Element	Beskrivelse	
	FS-9130DN	FS-9530DN
Udskrivningsmetode	Elektrofotografi, laserscanning	
Udskrivningshastighed	A4/Letter : 40 sider/min. A3 : 23 sider/min. B4 : 27 sider/min.	A4/Letter : 51 sider/min. A3 : 26 sider/min. B4 : 31 sider/min.
Duplexhastighed	A3 : 16 sider/min. A4 : 33 sider/min. Letter : 33 sider/min.	A3 : 17 sider/min. A4 : 37 sider/min. Letter : 37 sider/min.
Opløsning	Fast 1200-tilstand 600 dpi med KIR (Kyocera Image Refinement) 300 dpi med KIR (Kyocera Image Refinement)	
Første udskrift (A4- eller Letter-format afhængig af input-data. Fra fremføringsstart til outputafslutning).	Ca. 3,5 sek. eller mindre (under udskrivning) Ca. 60 sek. (under dvaletilstand)	Ca. 3,5 sek. eller mindre (under udskrivning) Ca. 60 sek. (under dvaletilstand)
Opvarmningstid (23°C, 120 eller 230 V) - Fra der tændes for strømmen - Fra dvale	60 sekunder eller mindre 60 sekunder eller mindre	60 sekunder eller mindre 60 sekunder eller mindre
Controller	PowerPC 750 FL (600 MHz)	PowerPC 750 FL (600 MHz)
Hukommelse	64 MB, kan øges op til maks. 576 MB	128 MB, kan øges op til maks. 640 MB
Operativsystemer	Microsoft Windows 95/98/Me/2000/XP Microsoft Windows NT4.0 Microsoft Windows Server 2003 Apple Macintosh OS 9 Apple Macintosh OS X	
Interface - Standard  - Tilbehør	Parallel: IEEE1284 USB: Hi-Speed USB Full-Speed USB (stik til USB-hukommelse) Netværk: 10BASE-T/100BASE-TX Tilbehør: Netværkskort (IB-21E / IB-23) eller serial interfacekort (IB-11) og harddisk (KU10-LV)	
Stik til hukommelseskort	1: Hukommelseskort (CF)	

Element	Beskrivelse	
	FS-9130DN	FS-9530DN
Selvtest	Udføres, når maskinen tændes	
Maks. driftscyklus	200.000 sider/måned	300.000 sider/måned
Tromle	Amorphous silicontromle	
Papirformater - Kasette  - MF-bakke	A3, A4, A5, B4, B5, Ledger, Letter, Legal, Folio, Oficio II og Statement  A3, A4, A5, A6, B4, B5, B6, Ledger, Letter, Legal, Monarch-kuvert, kuvert DL, kuvert C4, kuvert C5, ISO B5, Executive, kuvert # 6, kuvert # 9, kuvert # 10, Hagaki, Oufuku Hagaki, Oficio II, 8 kai, 16 kai-R, Statement, Folio, Yokei 2, Yokei 4 og brugerdefineret.	
Medietyper - Kasette  - MF-bakke	Almindeligt papir, fortrykt papir, tykt papir, genbrugspapir, groft papir, brevpapir, farvet papir, forhullet papir, pergament, kvalitetspapir og brugerdefineret papir  Almindeligt papir, transparent, fortrykt papir, etiketter, tykt (kvalitets)papir, genbrugspapir, pergament, groft papir, brevpapir, farvet papir, forhullet papir, kuvert, karton, tykt papir, kvalitetspapir og brugerdefineret papir	
Udfaldsbakkens kapacitet	500 ark med en tykkelse på 0,11 mm	
Omgivelser	Temperatur : 10 til 32,5 °C Fugtighed : 15 til 80 % RH Optimale forhold : 23 °C, 60 % RH Højde : Maks. 2.500 m (6.500 fod) Oplysning : Maks. 1.500 lux	
Strømforsyning	220-240 V, 50 Hz/60 Hz, maks. 6,1 A maks. tilladt spændingsfluktuationer: ±10 %, maks. tilladt frekvensfluktuationer: ±2 %	220-240 V, 50 Hz/60 Hz, maks. 6,1 A maks. tilladt spændingsfluktuationer: ±10 %, maks. tilladt frekvensfluktuationer: ±2 %
Driftsstøj (i henhold til EN ISO 7779 [person foran printeren, lydtryk og 1-sidet udskrivning])	Ved udskrivning: LpA=70 dB(A) Ved standby: LpA=51 dB(A) Ved dvaletilstand: Ikke-målbar	Ved udskrivning: LpA=70 dB Ved standby: LpA=51 dB Ved dvaletilstand: Ikke-målbar
Mål (B × D × H)	599 × 646 × 615 mm	
Vægt	68 kg, kun selve maskinen	

**QUALITY  
CERTIFICATE**

This machine has passed  
all quality controls and  
final inspection.

## **KYOCERA MITA EUROPE B.V.**

Hoeksteen 40, 2132 MS Hoofddorp,  
The Netherlands  
Phone: +31.20.654.0000  
Home page: <http://www.kyoceramita-europe.com>  
Email: [info@kyoceramita-europe.com](mailto:info@kyoceramita-europe.com)

**KYOCERA MITA NEDERLAND B.V.**  
Beechavenue 25, 1119RA Schiphol-Rijk  
The Netherlands  
Phone: +31.20.58.77.200

**KYOCERA MITA (UK) LTD**  
8 Beacontree Plaza  
Gillette Way Reading Berks RG2 0BS,  
U.K.  
Phone: +44.1189.311.500

**KYOCERA MITA ITALIA S.p.A.**  
Via G. Verdi, 89 / 91, 20063 Cernusco s/N  
Milano, Italy  
Phone: +39.02.92179.1

**S.A. KYOCERA MITA BELGIUM N.V.**  
Hermesstraat 8A, 1930 Zaventem,  
Belgium  
Phone: +32.2.720.9270

**KYOCERA MITA FRANCE S.A.**  
Parc Les Algorithmes Saint Aubin  
91194 GIF-SUR-YVETTE,  
France  
Phone: +33.1.6985.2600

**KYOCERA MITA ESPAÑA S.A.**  
Edificio Kyocera, Avda de Manacor No. 2,  
28290 Las Matas (Madrid),  
Spain  
Phone: +34.91.631.8392

**KYOCERA MITA FINLAND OY**  
Kirvesmiehenkatu 4, 00880 Helsinki,  
Finland  
Phone: +358.9.4780.5200

**KYOCERA MITA (SCHWEIZ)**  
Hohlstrasse 614, 8048 Zürich  
Switzerland  
Phone: +41.1.908.4949

**KYOCERA MITA DEUTSCHLAND GMBH**  
Mollsfeld 12, 40670 Meerbusch,  
Germany  
Phone: +49.2159.918.0

**KYOCERA MITA GMBH AUSTRIA**  
Eduard-Kittenberger-Gasse 95,  
1230 Wien,  
Austria  
Phone: +43.1.86338.210

**KYOCERA MITA SVENSKA AB**  
Vretenvägen 2, 6tr, 17 154 Solna,  
Sweden  
Phone: +46.8.546.55000

**KYOCERA MITA NORGE**  
Postboks 150 Oppsal, NO 0619 Oslo  
Olaf Helsetsvei 6, NO 0694 Oslo,  
Norway  
Phone: +47.22.62.73.00

**KYOCERA MITA DANMARK A/S**  
Ejby Industrivej 1, DK-2600 Glostrup,  
Denmark  
Phone: +45.5687.1100

**KYOCERA MITA PORTUGAL LDA.**  
Rua do Centro Cultural, 41 (Alvalade) 1700-106 Lisbon,  
Portugal  
Phone: +351.21.842.9100

**KYOCERA MITA SOUTH AFRICA (PTY) LTD.**  
527 Kyalami Boulevard,  
Kyalami Business Park Midrand,  
South Africa  
Phone: +27.(0)11.540.2600

## **KYOCERA MITA AMERICA, INC.**

**Headquarters:**  
225 Sand Road,  
Fairfield, New Jersey 07004-0008,  
U.S.A.  
Phone: (973) 808-8444

**KYOCERA MITA AUSTRALIA PTY. LTD.**  
Level 3, 6-10 Talavera Road, North Ryde,  
N.S.W. 2113 Australia  
Phone: (02) 9888-9999

**KYOCERA MITA NEW ZEALAND LTD.**  
1-3 Parkhead Place, Albany  
P.O. Box 302 125 NHPC, Auckland,  
New Zealand  
Phone: (09) 415-4517

**KYOCERA MITA (THAILAND) CORP., LTD.**  
9/209 Ratchada-Prachachem Road,  
Bang Sue, Bangkok 10800, Thailand  
Phone: (02) 586-0320

**KYOCERA MITA SINGAPORE PTE LTD.**  
121 Genting Lane, 3rd Level,  
Singapore 349572  
Phone: 67418733

**KYOCERA MITA HONG KONG LIMITED**  
11/F., Mita Centre,  
552-566, Castle Peak Road,  
Tsuen Wan, New Territories,  
Hong Kong  
Phone: 24297422

**KYOCERA MITA TAIWAN Corporation.**  
7F-1~2, No.41, Lane 221, Gangchi Rd.  
Neihu District, Taipei, Taiwan, 114. R.O.C.  
Phone: (02) 87511560

## **KYOCERA MITA Corporation**

2-28, 1-chome, Tamatsukuri, Chuo-ku  
Osaka 540-8585, Japan  
Phone: (06) 6764-3555  
<http://www.kyoceramita.com>



