

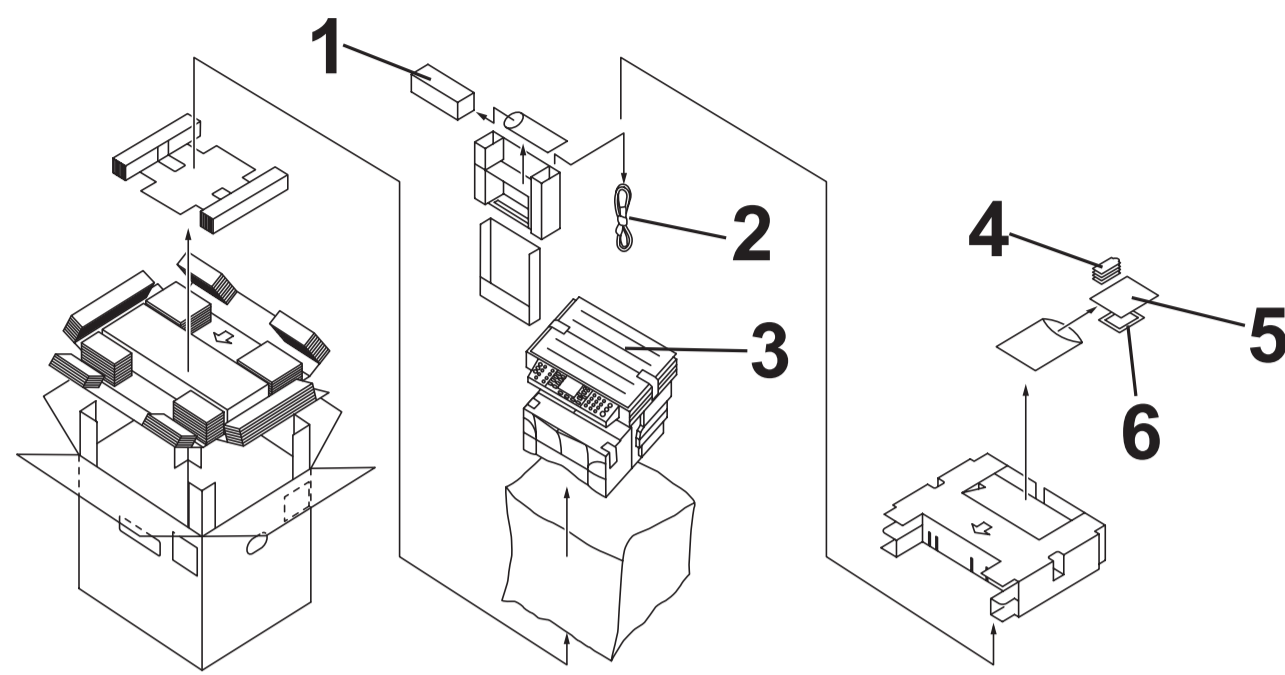

FS-1118MFP

Installations- vejledning

Tag maskinen ud af kassen, og kontroller indholdet



- | | |
|-------------------|-----------------------------------|
| 1. Tonerbeholder | 4. Ark til One-touch-taster |
| 2. Netledning | 5. Betjeningsvejledning og cd-rom |
| 3. Selve maskinen | 6. Renseklud |

Anbring maskinen på en jævn overflade (se *Betjeningsvejledning*).

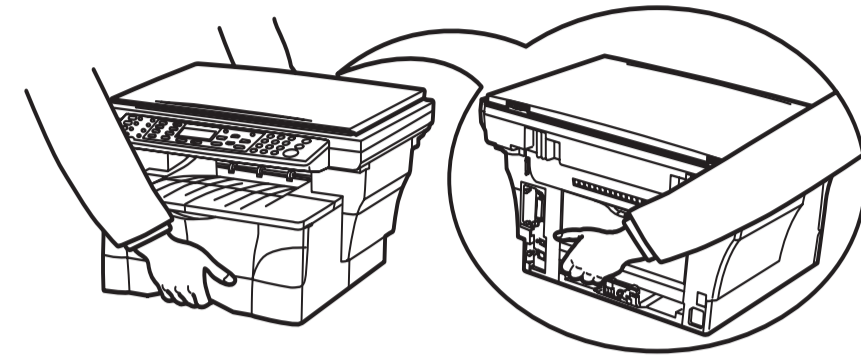

FORSIGTIG: Tag fat i maskinen som vist herover. Bær den ikke ved kun at holde på den øverste del. Sørg for, at kassetten ikke glider ud, og at originallåget er lukket, når du flytter maskinen.

Fjern alt emballage- og transportmateriale

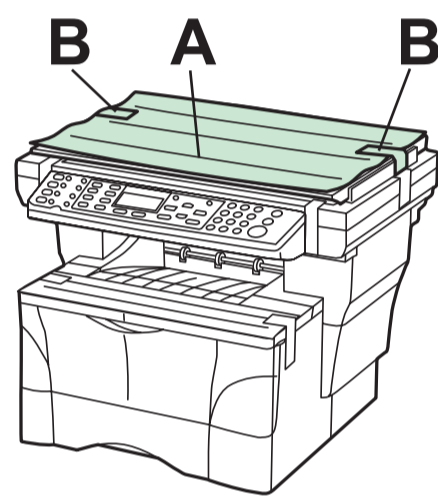

- 1.**
Fjern beskyttelsesarket (A) og emballagetapen (B).

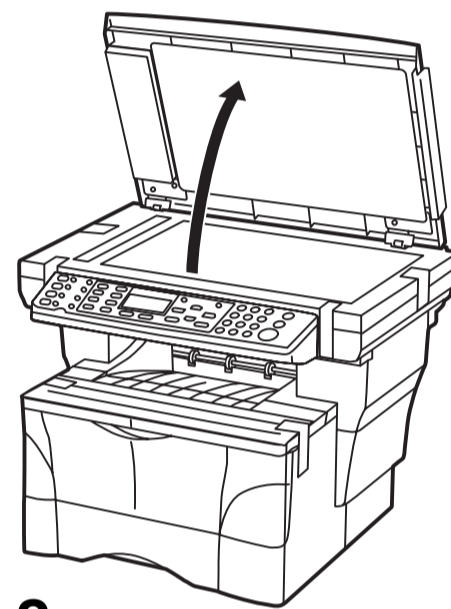

- 2.**
Løft originallåget.

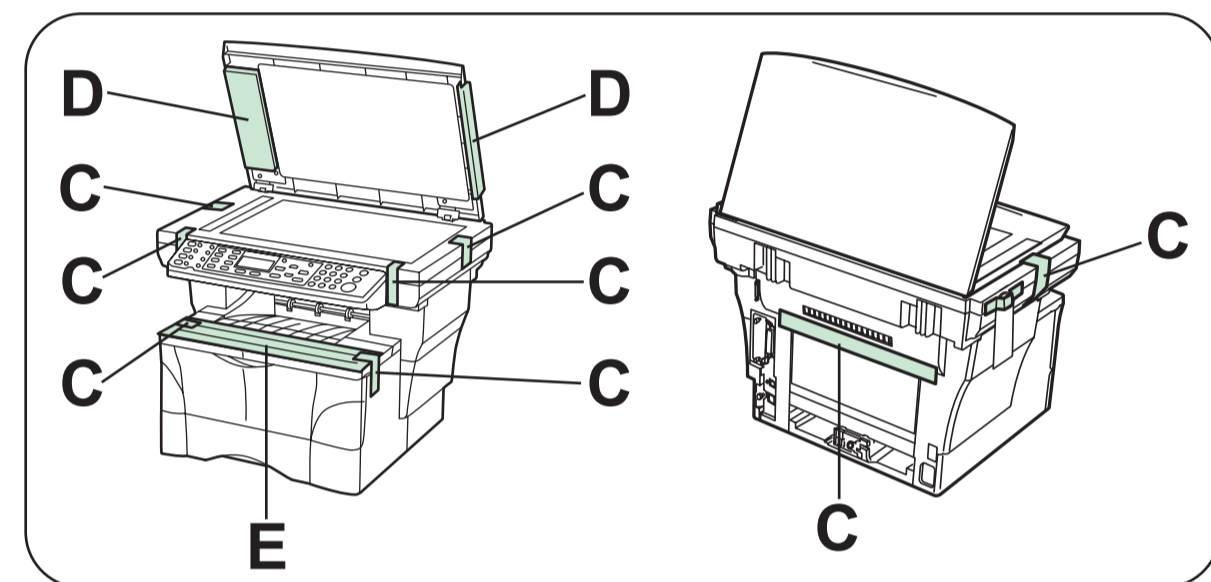

- 3.**
Fjern emballagetapen (C), beskyttelsesmaterialet (D) og beskyttelsesarket (E).

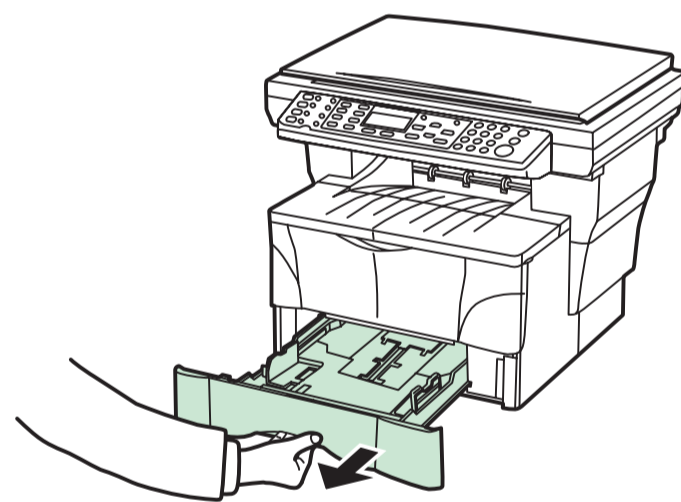

- 4.**
Træk kassetten ud af maskinen.

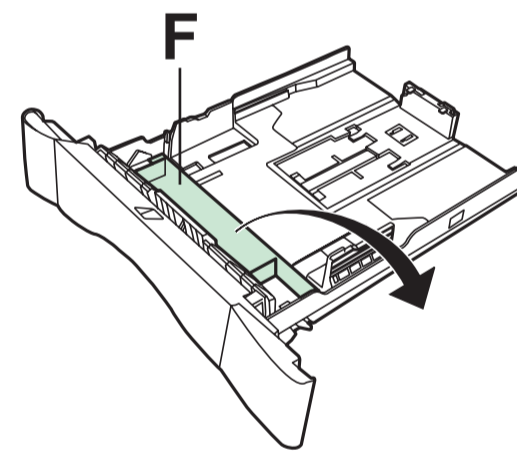

- 5.**
Fjern beskyttelsesmaterialet (F) i kassetten.

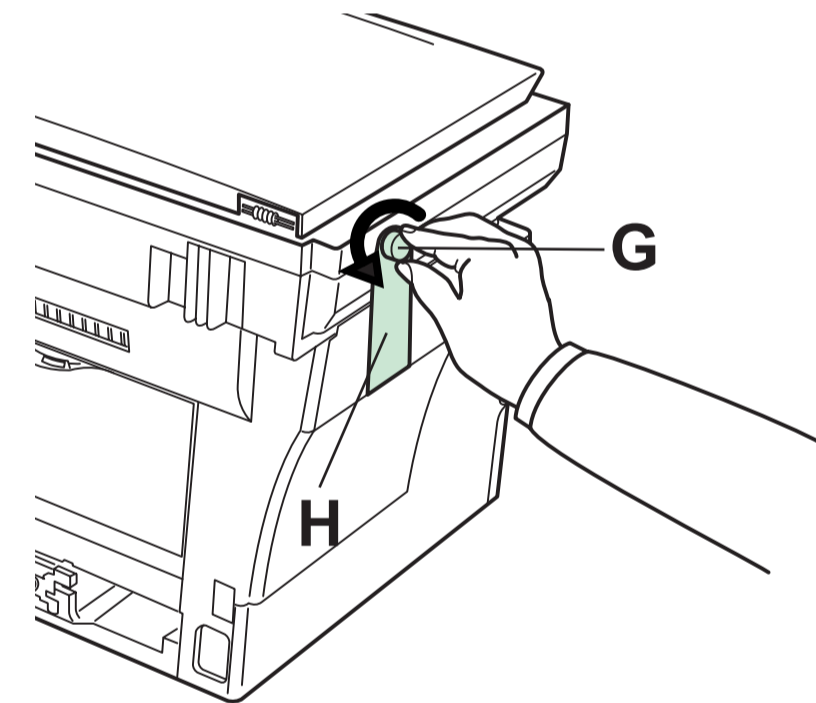

- 6.**
Drej den gule transporttap (G) på maskinens venstre side mod uret for at fjerne den, og fjern papirmærkaten (H).
Gem tappet til senere brug som vist i trin 9.

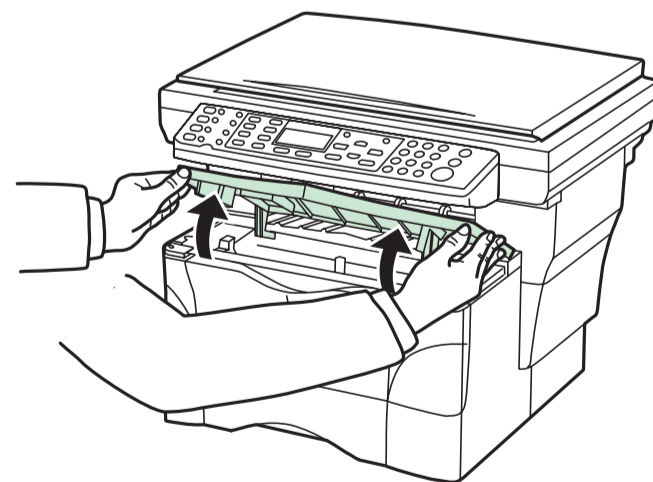

- 7.**
Åbn topdækslet.

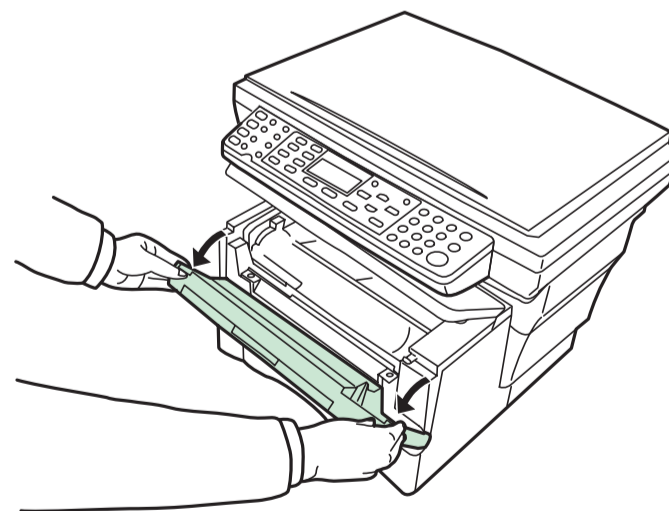

- 8.**
Åbn frontdækslet.

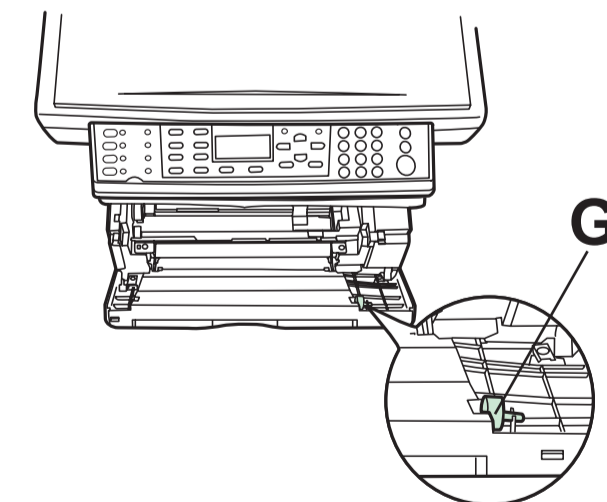

- 9.**
Gem den gule transporttap (G). Sørg for at gemme tappet, sådan som den er. Det er vigtigt at bruge den, hver gang maskinen flyttes.



Installation af tonerpatron

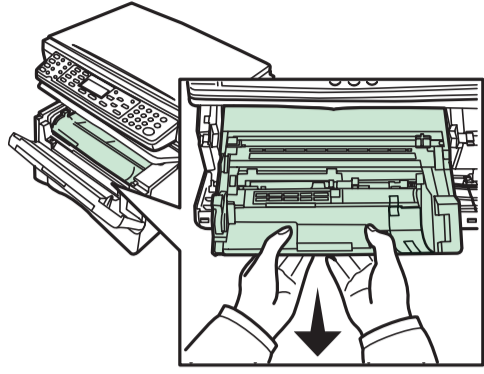

1. Tag behandlerenheden ud af maskinen.

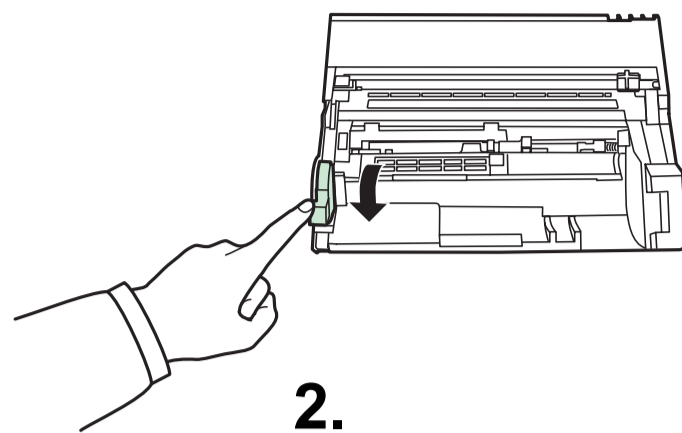

2. Skub håndtaget til ulåst stilling (ULAST).

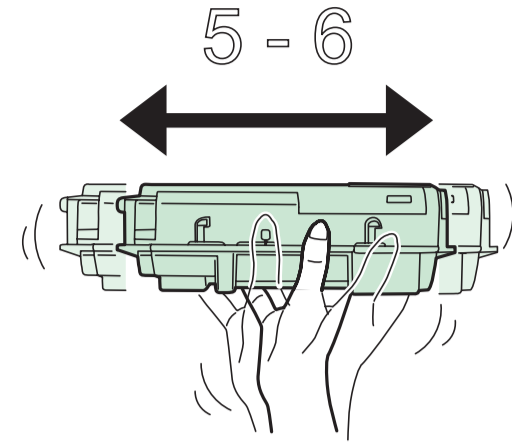

3. Ryst tonerbeholderen vandret frem og tilbage 5-6 gange for at sikre, at tonerindholdet fordeles jævnt.

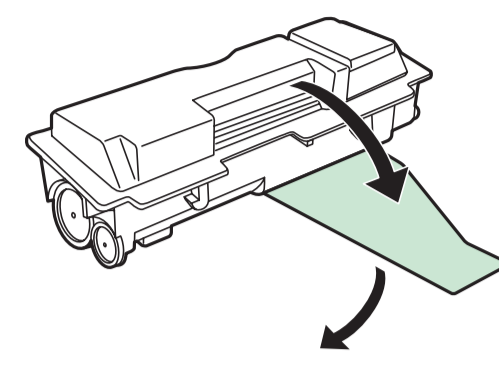

4. Fjern den orange beskyttelsesforsegling.

VIGTIGT: Anbring behandlerenheden på en ren og plan flade, hvor den ikke vil være udsat for nogen form for tryk, skub eller rystelser. Tromlen i behandlerenheden er lysfølsom og bør ikke udsættes for almindelig kontorbelysning i mere end fem minutter.

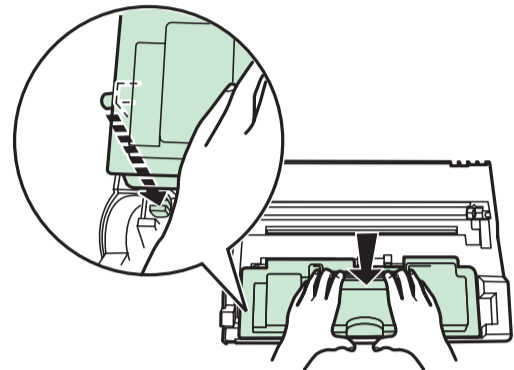

5. Hold beholderen, så tappen på venstre side flugter med indhakket i behandlerenheden. Sæt tonerbeholderen i behandlerenheden.

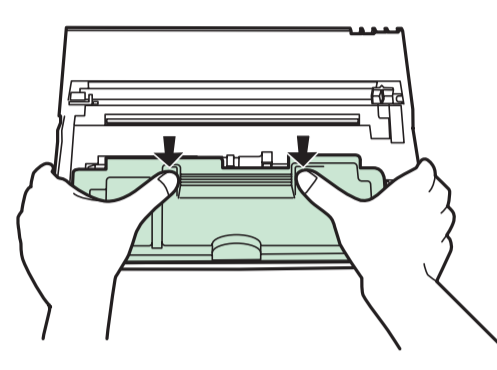

6. Tryk på felterne mærket **TRYK HER** på tonerbeholderen, indtil beholderen klikker på plads.

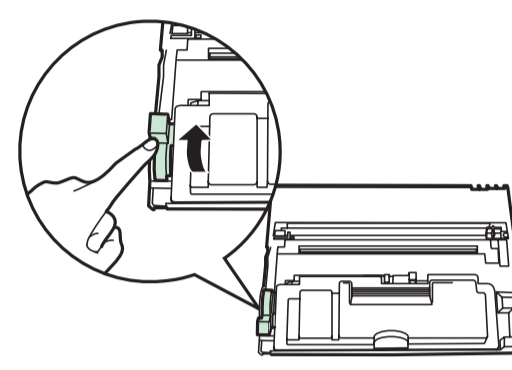

7. Skub håndtaget væk fra dig selv tilbage til låst stilling (LASK).

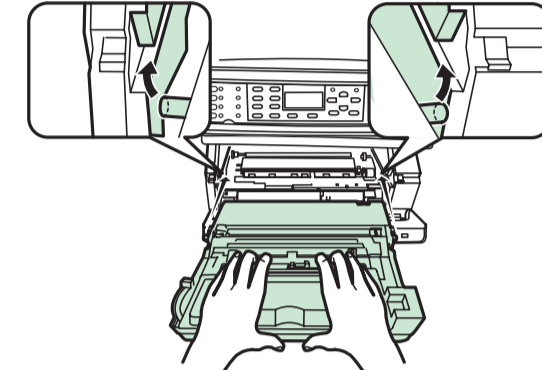

8. Hold behandlerenheden således, at tapperne på begge sider af enheden flugter med styrene i maskinen, og skub enheden ind i maskinen, til den ikke kan komme længere. Luk frontdækslet og topdækslet.

Tilslutning af maskinen

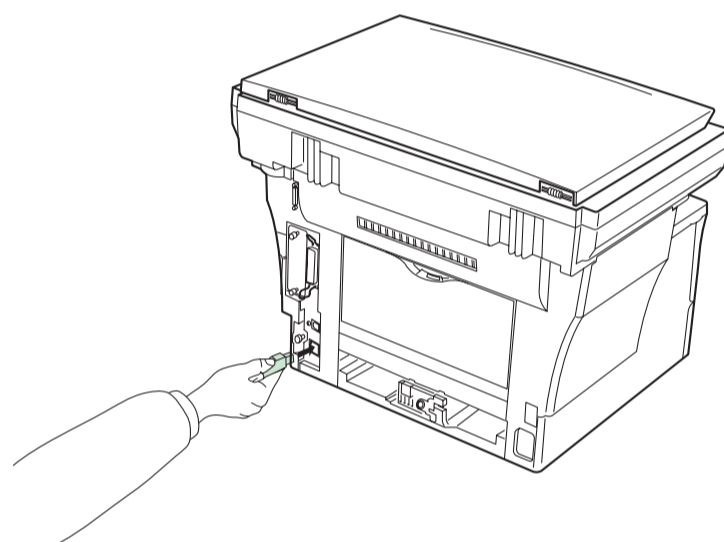

1. Netværksinterface
Sæt netværkskablet i netværksstikket bag på maskinen for at slutte maskinen til et netværk. Sæt den anden ende af kablet i netværksenheten.

Vælg netværksindstillinger (se *Betjeningsvejledning*).

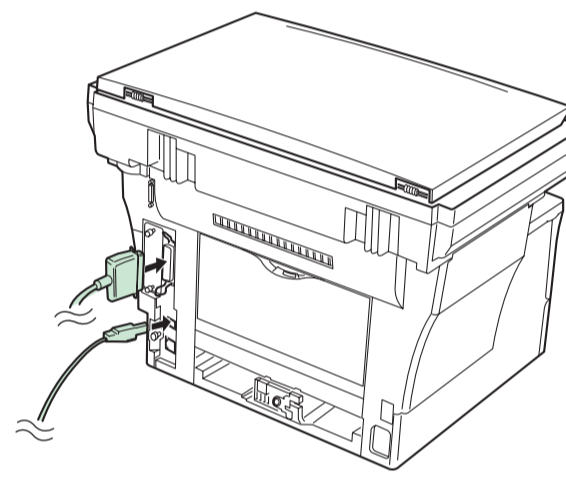

2. Parallel- og USB-interface

Ved tilslutning til parallel- og USB-interface skal du sætte den ene ende af kablet i den relevante port bag på maskinen og den anden ende i den tilsvarende port på computeren.

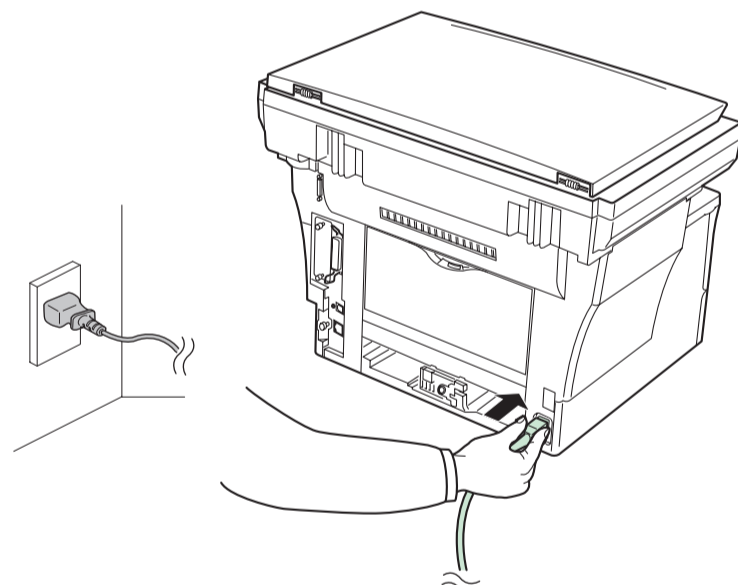

3. Sæt den ene ende af netledningen i maskinen og den anden ende i en stikkontakt.

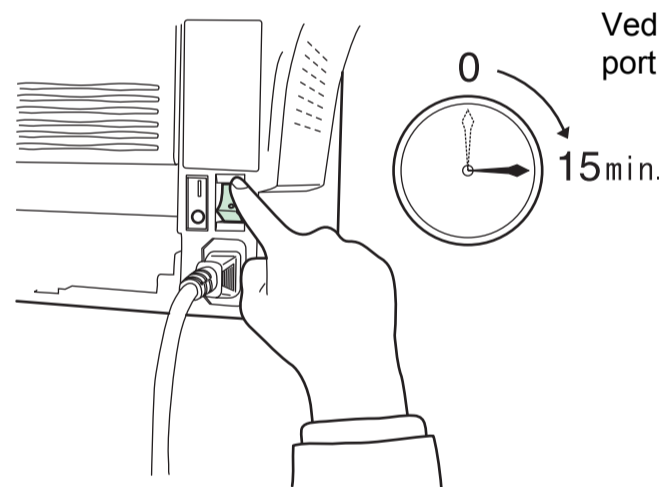

4. Skub strømkontakten til tændt position (I).
Maskinen begynder at påfylde toner. Det tager ca. 15 minutter.
Når toneren er påfyldt, vises *Klar til at kopiere* på displayet, og tasten **Start** lyser.

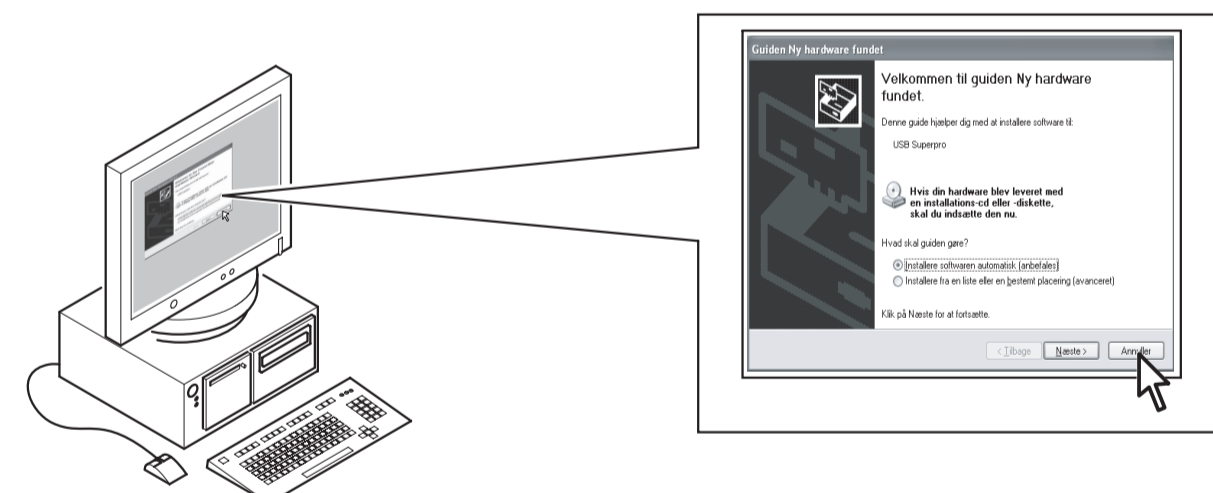

Klik på **Annuller**, hvis der vises en dialogboks om nyt hardware fundet på pc'en.
Der er flere oplysninger om maskinen i *Betjeningsvejledning*.

Installation af software

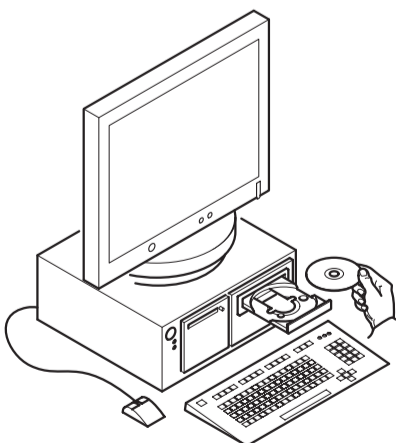

Sæt cd'en i pc'en. Startskærm-billedet vises. Følg instruktionerne på skærmen for at installere softwaren.

Hvis installationsprogrammet ikke starter automatisk, skal du bruge Windows Stifinder til at få adgang til cd'en og vælge Setup.exe.

Anvendelse af arket til One-touch-taster

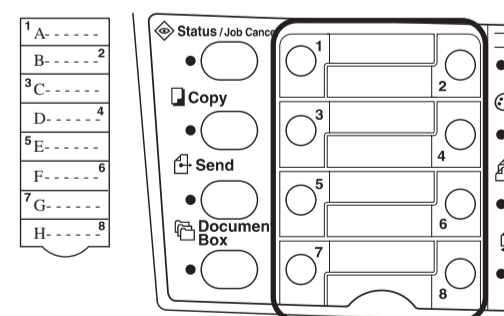

Du kan anvende arket til One-touch-taster til at registrere destinationsoplysninger, der er gemt under One-touch-taster. Anbring arket ud for en af One-touch-tasterne.

Registrer destinationerne på arket til One-touch-tasterne. (Der følger fire ekstra ark til One-touch-taster med maskinen.)